

Pimax Crystal

使用说明手册



Contents

目录

1. 包装列表	01
2. 使用前注意事项	02
3. 操作指南	03
3.1. 产品部件介绍 (in box)
3.2. PCVR
3.2.1. PCVR 性能需求
3.2.2. 切换至 PCVR 模式
3.2.3. 下载并使用 Pimax Play	04
3.2.4. 安装电池 & 更换电池	05
3.2.5. 头盔功能介绍	06
3.2.6. 手柄功能介绍	07
3.2.7. 连接并启动头盔	08
3.2.8. 新手柄配对(左右手柄分别配对)	09
3.2.9. 戴上头盔	10
3.2.10. 固件升级	11
3.3. 一体机 VR	12
3.3.1. 一体式 VR 系统规格
3.3.2. 6 自由度体验
3.3.3. 切换至一体机 VR 模式	13
3.3.4. 手柄开机
3.3.5. 头盔开机	14
3.3.6. 戴上头盔	15
3.3.7. 产品部件详情说明	16
3.3.8. 操作说明
3.3.9. 固件升级	17
4. 配件更换	18
4.1. 透镜更换
4.2. 前面板更换
4.3. 耳机更换	19
5. 清洁头盔 / 产品护理	20
6. 监管
7. 安全警告	21
8. 电池安全	22
9. 保修条例	23

1. 包装清单

Crystal 整包 标准 SKU	Crystal 主机	1	台	原装面板 +35PPD 透镜的头盔主机
	手柄	1	对	搭配 Crystal 原生面板、混合现实面板使用
	DP 线缆	1	根	连接头盔和 PC
	充电仓	1	个	能够独立为 Crystal 的电池进行充电
	可替换电池	2	块	6000mAh 的电池可为 Crystal 进行供电
	type-c 充电线	2	根	用于给手柄和电池仓充电
	螺丝刀 + 螺丝	1	把	用于更换透镜
	售后服务卡	1	份	



警示

本设备包装内没有电源适配器，若使用电源适配器充电，则应购买配套使用获得 CCC 认证并满足标准的电源适配器 (5V3A/9V2A)。

2. 使用前注意事项

- 使用本产品前，请先确认身边的环境，建议至少预留 2×2 米的空间。使用前请确认身体没有不适且周边环境安全，特别是佩戴头盔 在室内行走移动时，要尽量避免发生意外。
- 不建议 12 岁及以下儿童使用本产品，请将头盔置于儿童无法获取的位置，12 岁以上青少年须在成人监护下使用，以免发生意外。
- 头显镜片被紫外线或阳光直接照射，可能会导致永久性的屏幕损伤，请避免该情况的发生。此种屏幕损坏不在保修范围内。
- 本产品无内置近视调节功能，近视用户请佩戴眼镜使用并尽量避免近视眼镜被头盔的光学镜片摩伤或刮伤。建议使用和收纳时注意 防护光学镜片，避免尖锐物体划伤镜片，擦拭清洁时请使用包装内附赠的擦镜布清洁光学镜片，否则可能划伤镜片，影响视觉效果。
- 本产品支持在系统设置中进行瞳距调节，调节时请务必注意，最小瞳距可能会碰触鼻梁。当您佩戴头盔后，您可在“设备设置”“常规设置”中进行手动调节，请注意设置使用不合适的瞳距，可能会引起视觉重影或者眼睛疲劳。
- 长时间使用可能引导轻微的眩晕或者眼疲劳，建议适当休息以缓解不适。

※ 本产品最终外观及功能以实物为准，部分地区包装内含物品有所差异，本说明仅供参考。

3. 操作指南

3.1. 产品部件介绍 (In Box)

- Pimax Crystal
- 手柄控制器
- 电池
- 电池充电仓
- 5 米线缆

3.2. PC VR

3.2.1. PC 性能需求

GPU	NVIDIA® GeForce RTX 2070 and above
CPU	Intel® Core™ i5-12500/ AMD Ryzen™ 7 3700X and above (避免使用带集成显卡的 CPU)
RAM	16GB and above

更详细的系统要求，请参阅官网：<https://pimax.com/crystal/>

3.2.2. 切换至 PCVR 模式

※ 在头盔开机状态下进行切换，头盔会进行一次重启。

3.2.3. 下载并使用 Pimax Play

步骤 1: 确认已经安装 SteamVR

步骤 2: 下载并安装 Pimax Play

1. Pimax Play 是 Pimax 的头盔连接 windows10/11 电脑的工具: <https://pimax.com/downloads-manuals/>

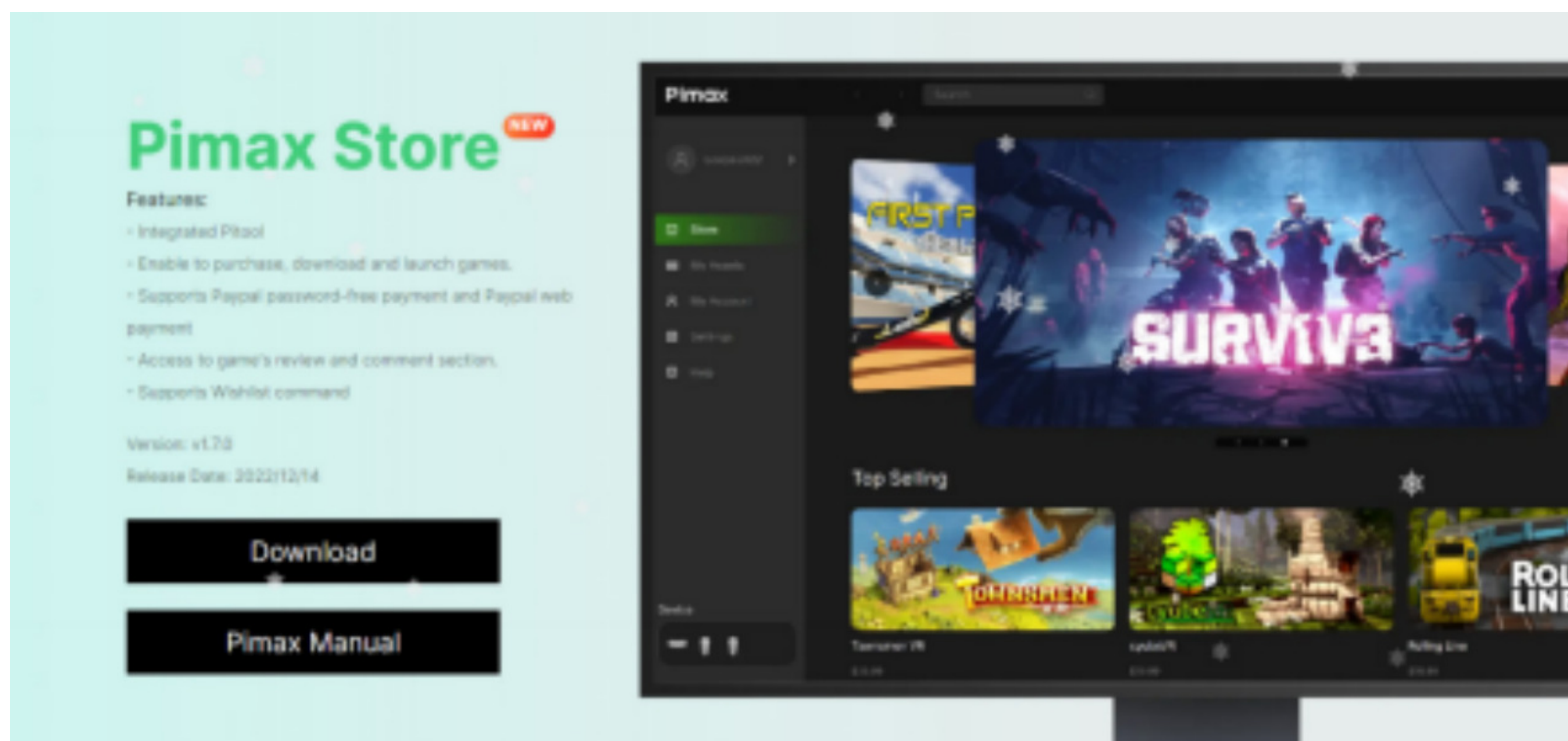

步骤 3: 注册并登录 Pimax Play

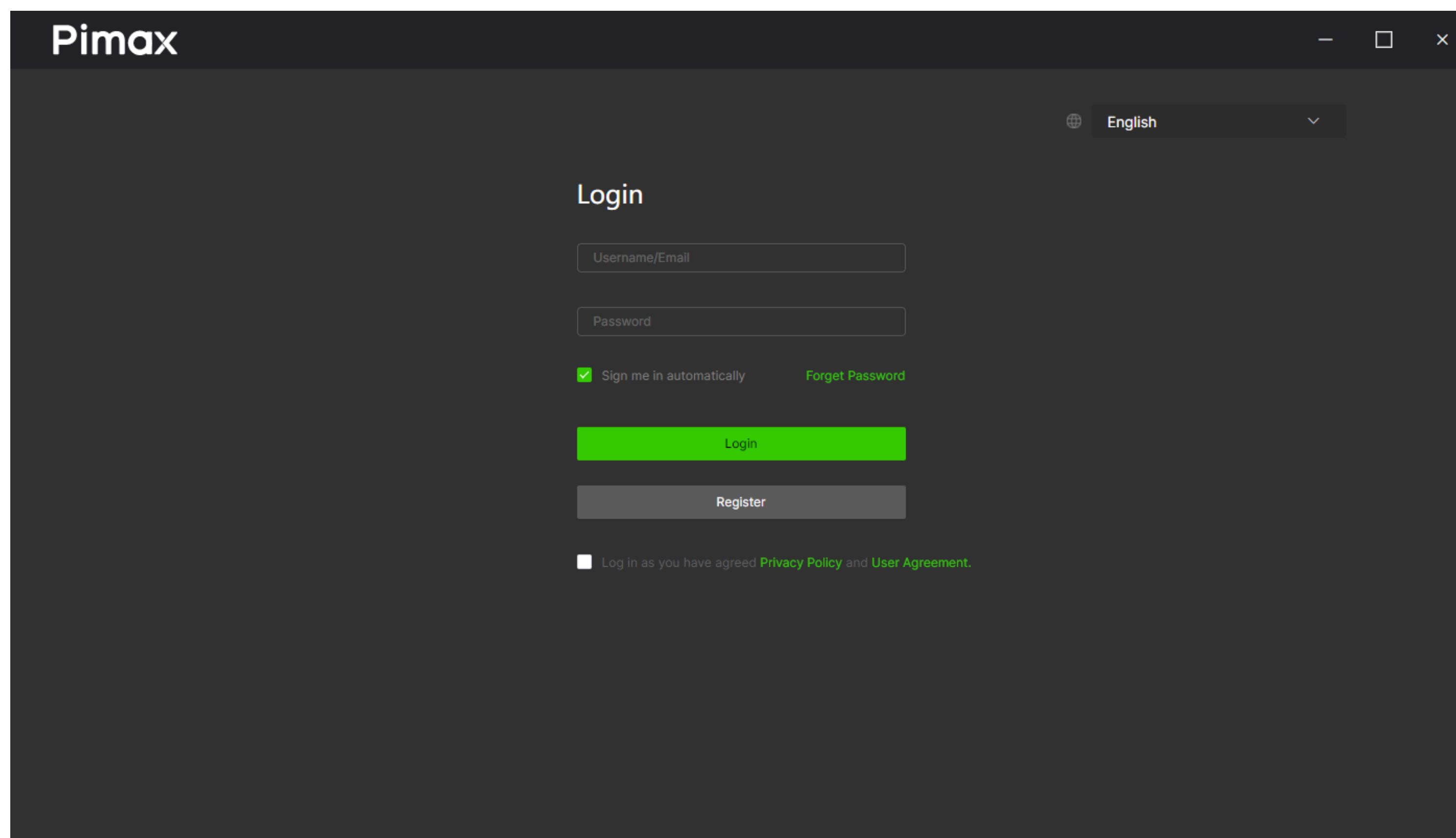

3.2.4. 安装电池 & 更换电池

按住电池两边的按钮，按照箭头方向，将电池推入头盔；

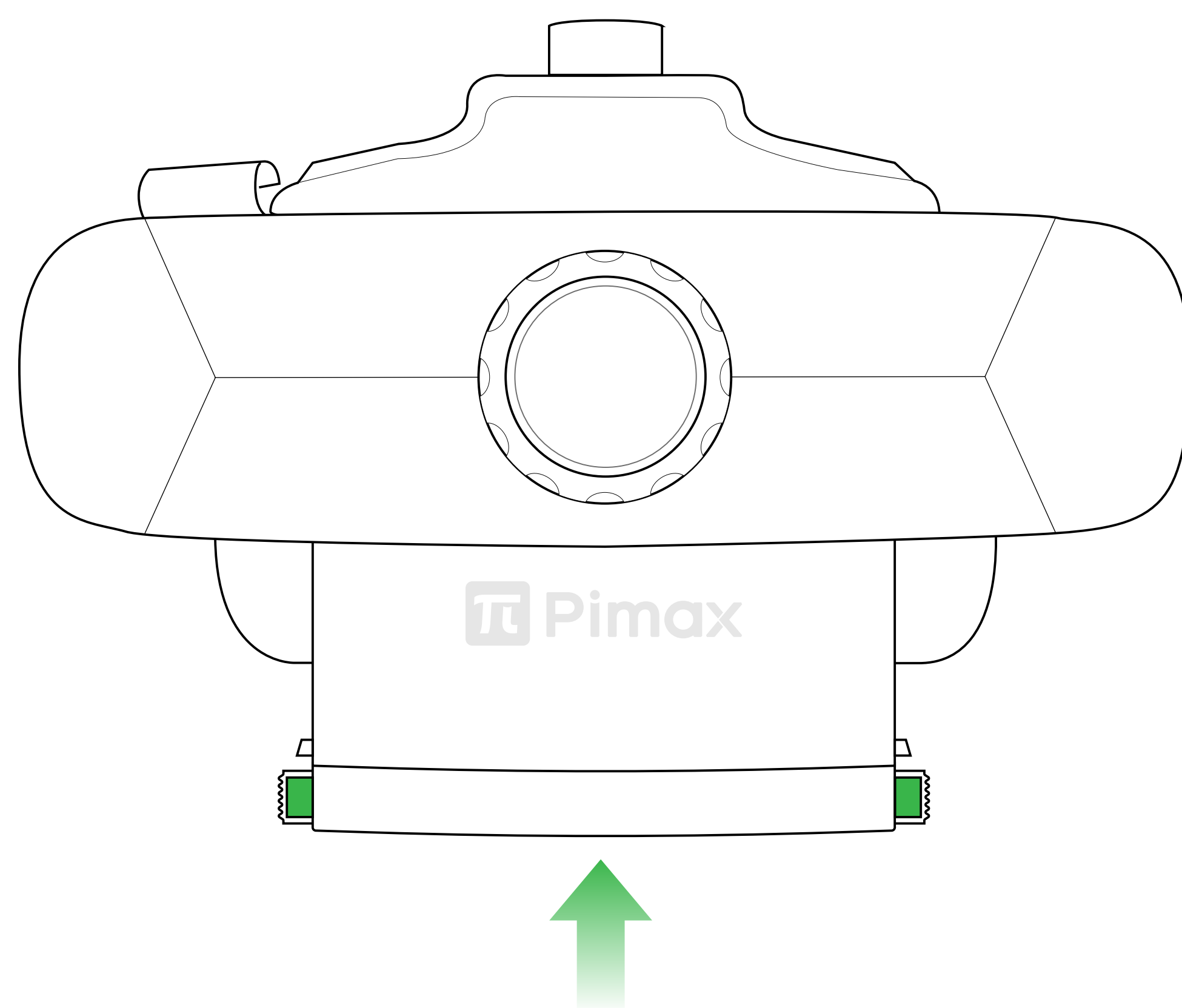

※ 安装电池时需要确认卡扣卡紧。

3.2.5. 头盔功能介绍 (PCVR)

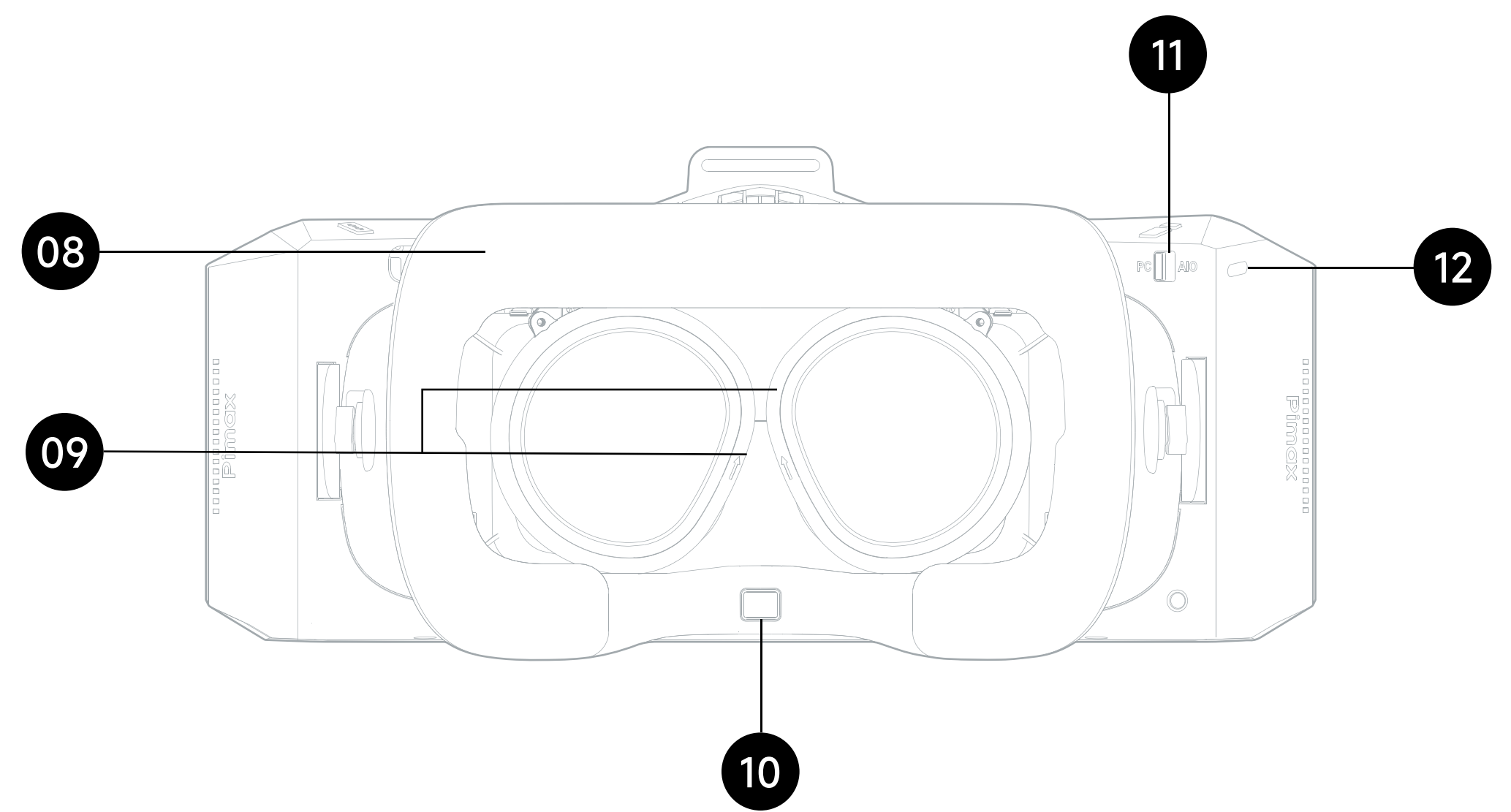
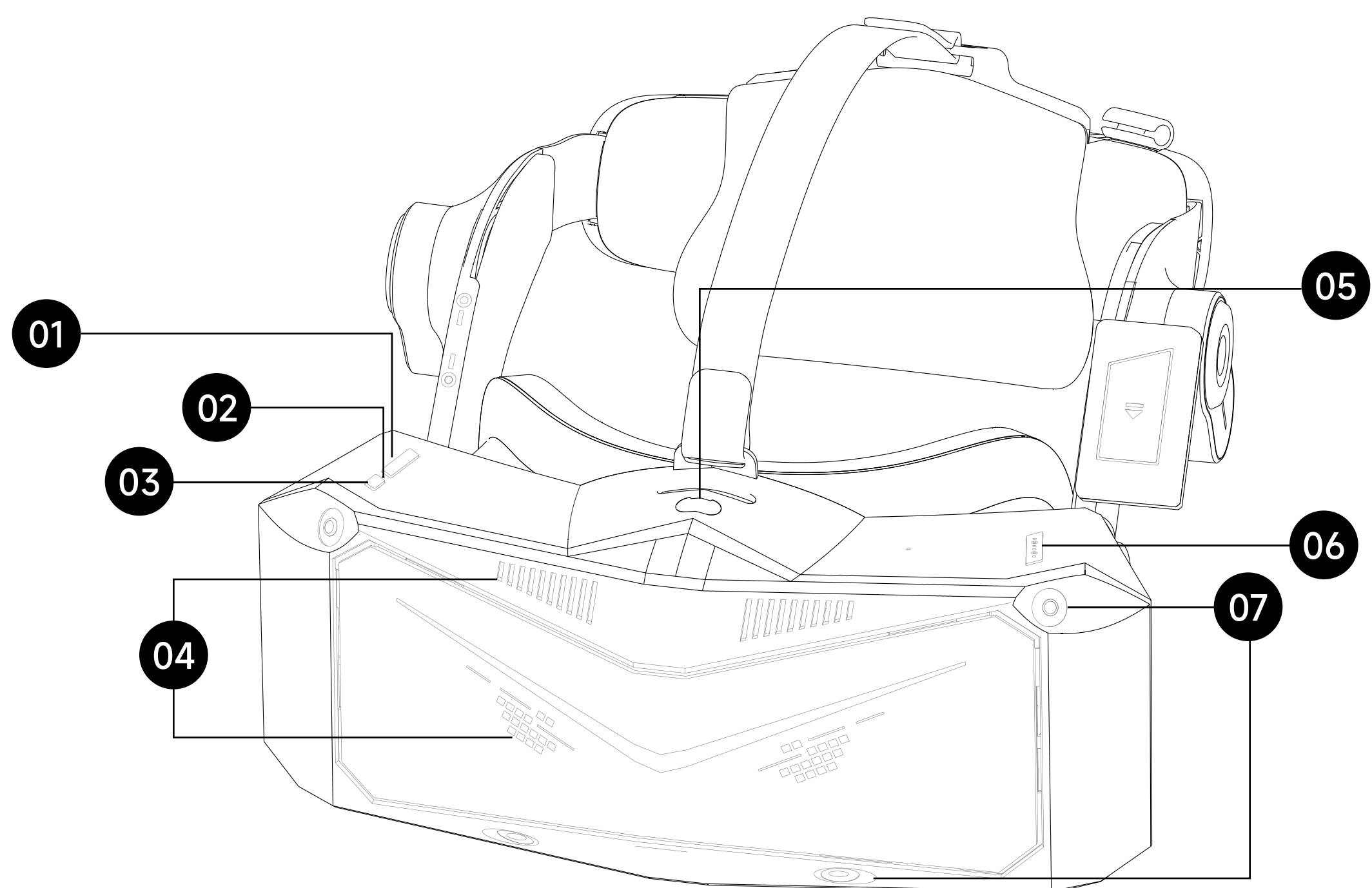

01. 音量键

02. 状态指示灯

03. 电源键

开机: 长按2 秒;
关机: 长按5秒;
复位: 长按10 秒;
开机时, 短按休眠。

04. 散热孔

05. Mini-HDMI 接口
60G 模组的接口

06. 瞳距调节键

07. 追踪摄像头
使用时请勿遮挡

08. 贴脸泡棉

09. 眼动追踪摄像头
使用时请勿遮挡

10. 距离传感器

佩戴头显后, 系统自动唤醒;
摘下头显后, 系统自动休眠。

11. PC/AIO 拨动开关

12. 侧边 USB-C 接口
用于给头盔充电和数据传输

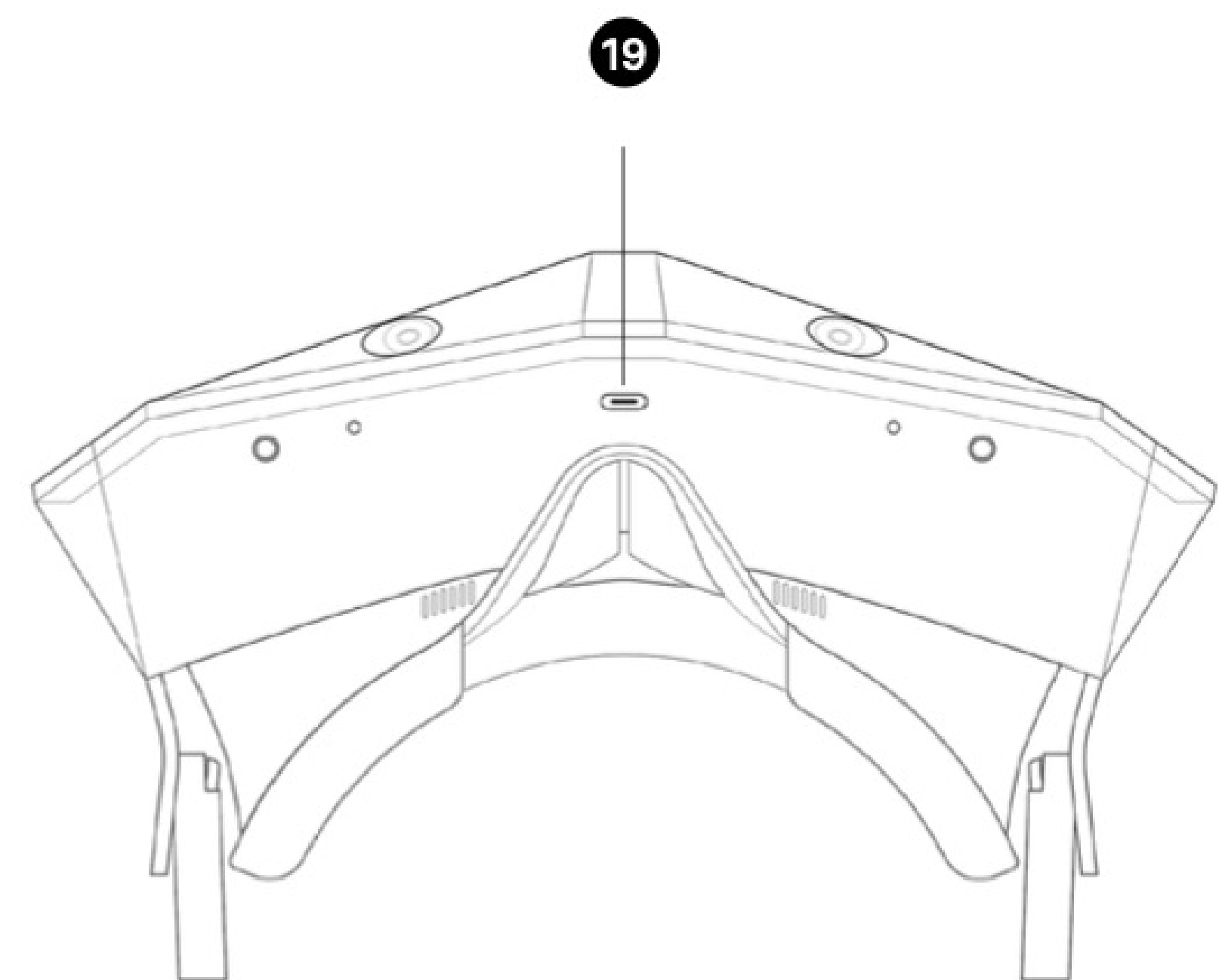
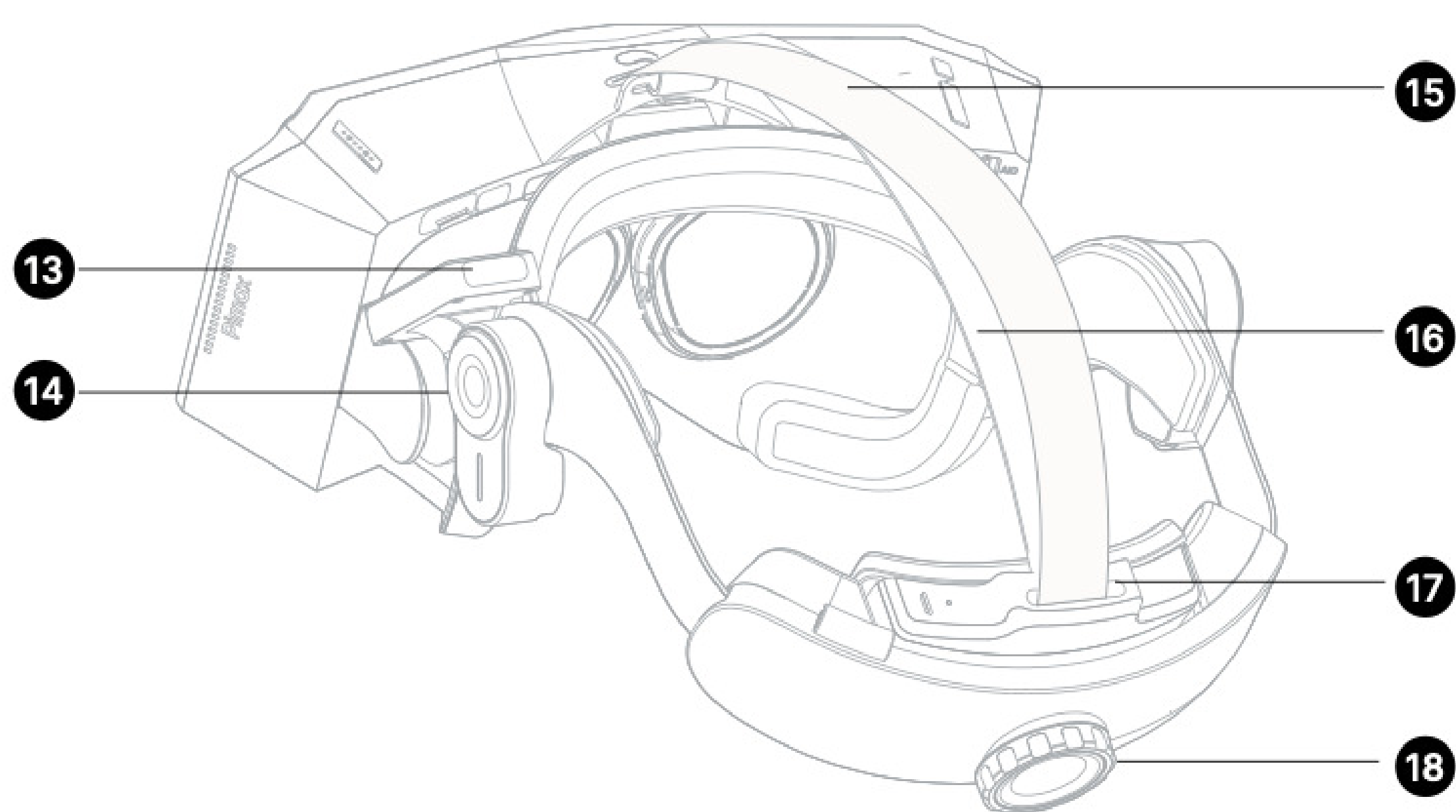

13. DP延长线 (快速接口)
更加便捷的连接 DP 线的方式

14. 左右喇叭
可替换 DMAS 耳机

15. 顶部电源线
⚠警告: 请勿弯折、穿孔、拖拽

16. 顶部绑带
用于调节头顶压力

17. 电池仓

18. 绑带旋钮

19. 底部USB-C接口
用于连接如手势追踪等配件

头显状态指示灯

○ 灭灯: 待机 / 关机 / 断电

● 蓝灯常亮: 充电中 (插入 DP 线)

● 红灯常亮: 低电量

☀ 白灯闪烁: 头显开机 (3s 后灭灯)

● 黄灯常亮: 更换电池 (更换完成后灭灯或关机后灭灯)

○ 白灯常亮: 充电完成

3.2.6. 手柄功能介绍

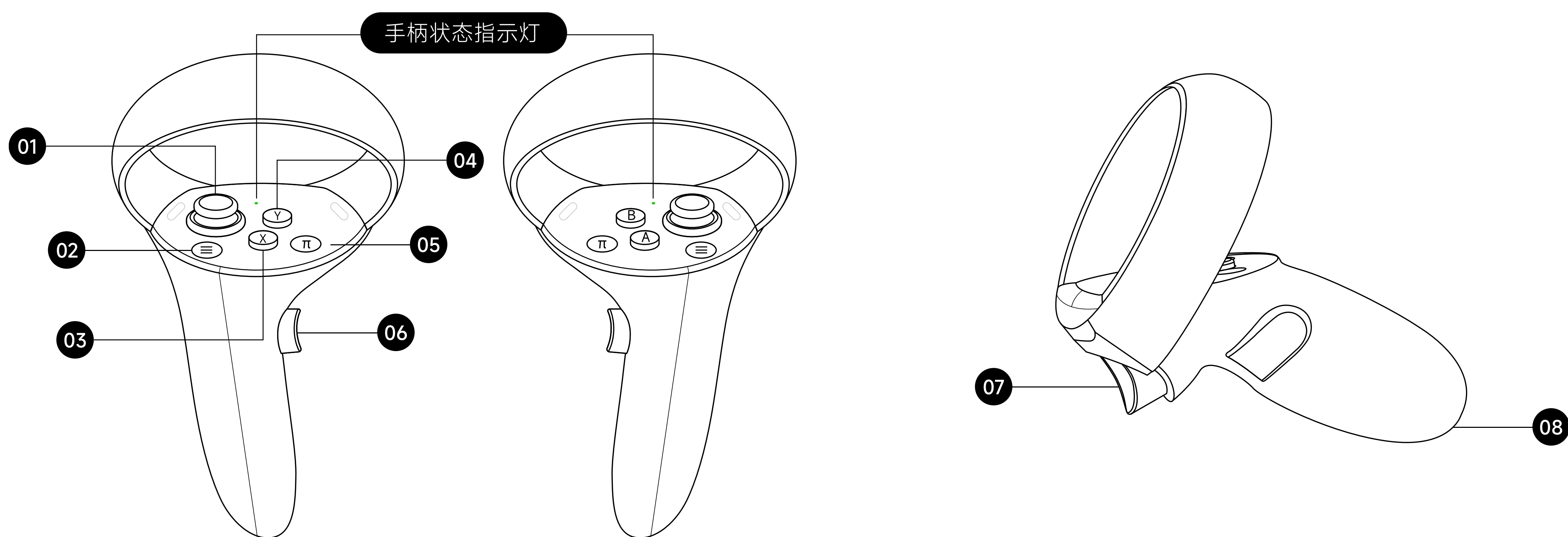

01. 摇杆

上下左右遥控:可在页面内翻页,
或在3D 场景内瞬移(仅AIO 模式下生效)
按下: 等同于确认键

02. 菜单键

单击: 截屏(仅AIO 模式下生效)
双击: 录屏(仅AIO 模式下生效)

03. X/A 键

单击: 确认

04. Y/B Button

单击: 返回

05. π 键

单击: 重置视图(仅AIO 模式下生效)
双击: 唤起快捷菜单(仅AIO模式下生效)
长按(9s): 手柄复位/ 初始化
长按(4s): 手柄关机
短按: 手柄开机

06. 侧按键

按住: 抓取

07. 扳机键

单击: 同A键, 确认

08. USB-C 接口

手柄充电口

手柄状态指示灯

○ 灭灯: 已连接或关机

☀️ 红灯慢闪: 低电量

● 蓝灯呼吸: 等待配对(60s 后灭灯)

● 绿灯长亮: 已配对(30s 后灭灯)

● 红灯呼吸: 充电中

● 蓝灯长亮: 取消配对(60s 后灭灯)

○ 白灯长亮: 充电完成

☀️ 白灯呼吸: 固件升级

● 黄灯长亮: 已配对未连接 (30s灭灯)

3.2.7. 连接并启动头盔

Step 1: 将包装内的DP线缆DP接口接入PC主机对应的接口，USB2.0\3.0接入HUB接口。

Step 2: 长按头盔右侧电源按钮启动头盔

Step 3: 头盔中亮起 Pimax 的Logo，并显示画面；

Step 4: 将DP线另一头的DP接口接入头盔左侧的接口中。

Step 5: 客户端中头盔的图标长亮，则表示连接成功。

※ 有关更详细的指南，请参考 Pimax Play 中的提示。

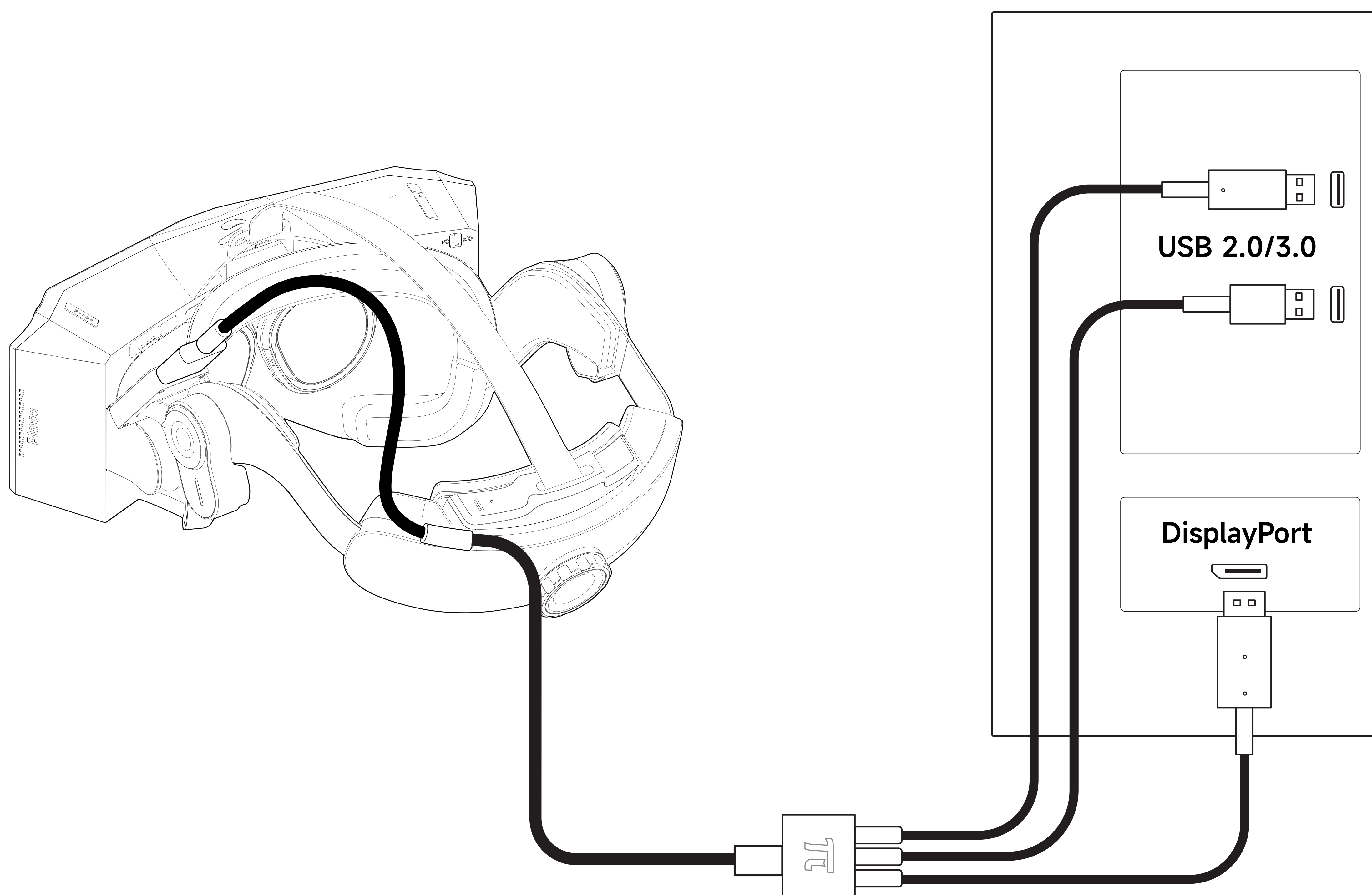

3.2.8. 新手柄配对(左右手柄分别配对)

Step 1: 在配对前为手柄充电至少 15 分钟以确保手柄电量充足。

※ 接上电源线后，短按 π 键，启动手柄，红灯闪烁时即为正在充电

Step 2: 取消配对：同时按下菜单键 + π 键，直至蓝灯常亮。

※ 出厂时默认已配对。

Step 3: 点开 Pimax Play 中的设备配对，根据提示，分别长按 A+B/X+Y 直至蓝灯闪烁。

Step 4: 点击 Pimax Play 中相应手柄的配对

- ※
- 配对完一只手柄后再配对另外一只
 - 配对过程中需要确保头盔不处于休眠模式

Step 5: 等待手柄的绿灯处于常亮状态，此时 Pimax Play 中显示手柄已配对，且手柄图标亮起。

3.2.9. 戴上头盔

Step 1: 通过头盔后部的旋钮，将头盔的头箍放至最松处。

Step 2: 松开顶部第二根弹力绳绑带。

Step 3: 将眼睛放在透镜前方，并调整至最舒适的位置。

Step 4: 自动 IPD 会将瞳距调整到合适的位置。

※ 或可在 Pimax Play 客户端“设备设置→瞳距调节”界面中进行瞳距调节，输入瞳距值，点击“设置”，可将瞳距调节至合适位置；

Step 5: 将头箍往下压至后脑勺，并收紧旋钮。

Step 6: 调整头顶的弹力绳，让它能更好的支撑在头顶。

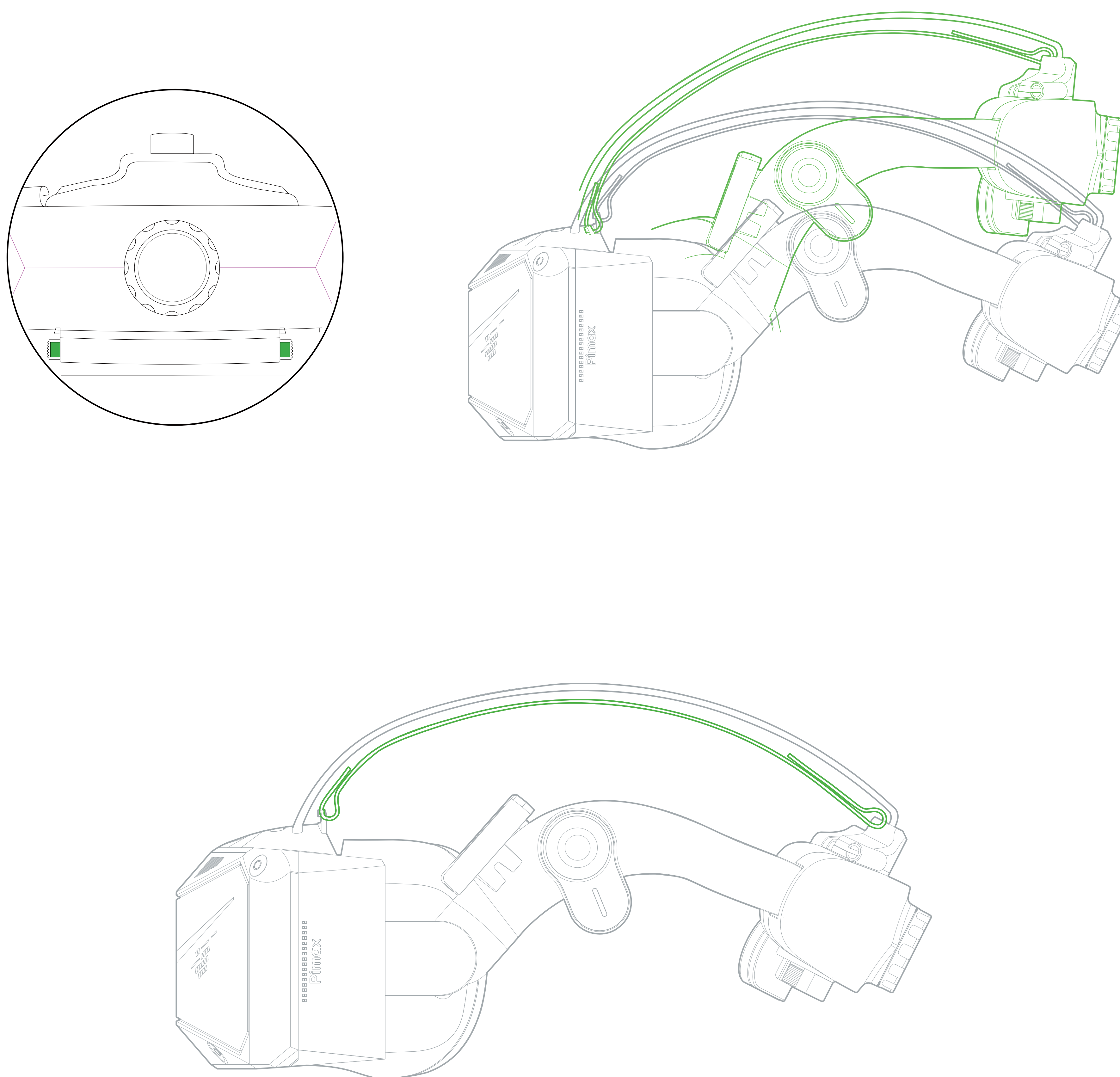

⚠ 注意

1. 请勿强行掰动镜筒，以免造成损坏!
2. 请注意设置使用不合适的瞳距，可能会引起视觉重影或者眼睛疲劳。准确的瞳距设置有助于获得清晰的图像并减少眼睛疲劳。

3.2.10. 固件升级

正常连接互联网状态下，打开 Pimax Store 软件中的“设备设置→检查更新”；系统会自动检测软件与固件版本状态，如有新版本会提示更新。更新时，需要通过头显右侧的 Type-C 口与电脑连接。

注意

1. 升级头盔固件时，需要匹配手柄才可以进行 OTA 升级；
2. 升级前，请检查头盔电量，建议超过三格以上电量时进行升级；
3. 升级时请不要拔出 USB 线缆，或者关闭电脑；

3.3. 一体机 VR

3.3.1. 一体式 VR 系统规格

项目	规格
屏幕	3.2 英寸 *2
系统	Android
CPU	SnapDragon™ XR2
GPU	Qualcomm® Adreno™ 650
运行内存	8GB
储存空间	256GB
WIFI	Wifi6E 2.4G 5G 6G
蓝牙	BT5.1
接口	Type-C * 3, mini-HDMI, DP1.4
按键	电源键、音量键、IPD 调节按键

3.3.2. 6自由度体验

本产品可以追踪头盔和手柄前、后、左、右、上、下和旋转的运动状态，您在现实中的肢体运动会实时反应在虚拟世界中。由于本产品一体机模式下没有任何线缆的束缚，您在虚拟世界自由探索时请确保游玩区域的安全。

1. 建议准备一个整洁安全的体验空间，不小于2×2米；保持房间明亮，避免在只有单色的墙或大面积玻璃、镜子类反射物以及许多移动画面和物体。
2. 撕下VR头盔内部镜头的保护膜，并佩戴手柄。
3. 根据开机后的画面提示进行游玩区域设定。

注意

本产品虚拟的安全区域提醒功能，不能完全保证您在设定好的区域中的安全，请时刻注意周围的安全情况。

3.3.3. 切换至一体机 VR 模式

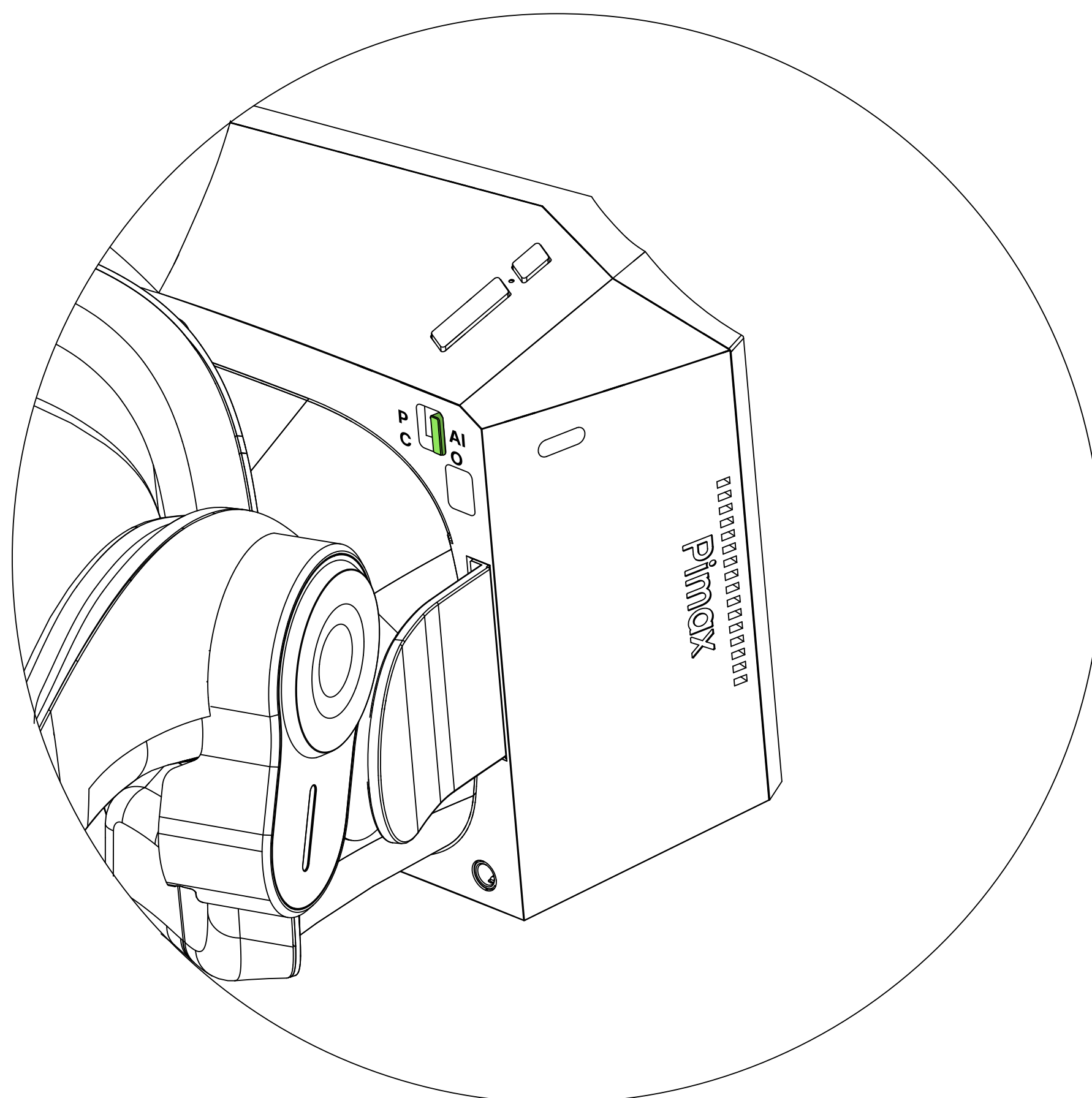

※ 在头盔开机状态下进行切换，头盔会进行一次重启

3.3.4. 手柄开机

长按 π 键 2 秒（蓝灯 / 绿灯常亮）

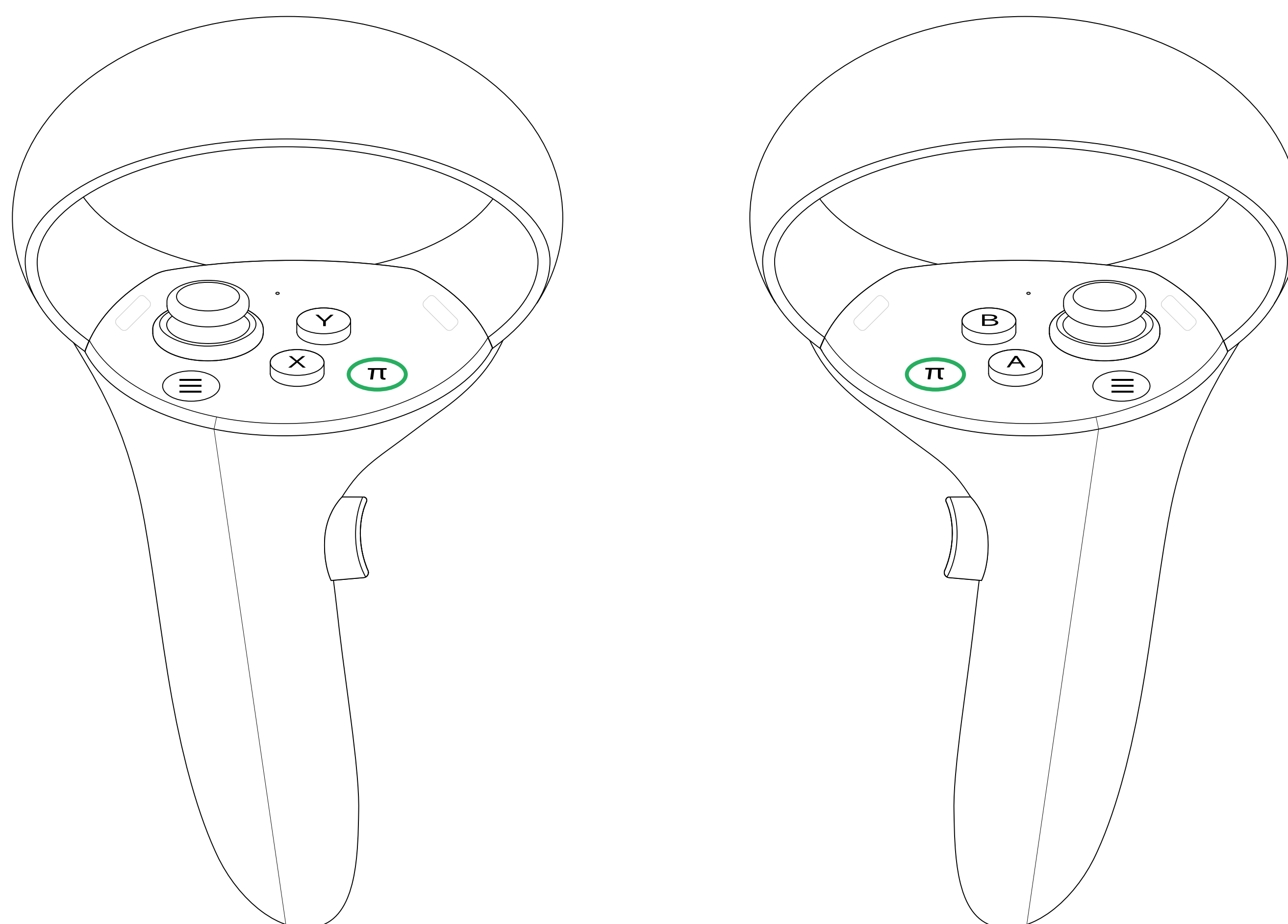

⚠ 注意

手柄开机前请提前将手柄充电一段时间(> 30 分钟)确保手柄电量充足。

3.3.5. 头盔开机

长按电源键 2s，头显可开机。

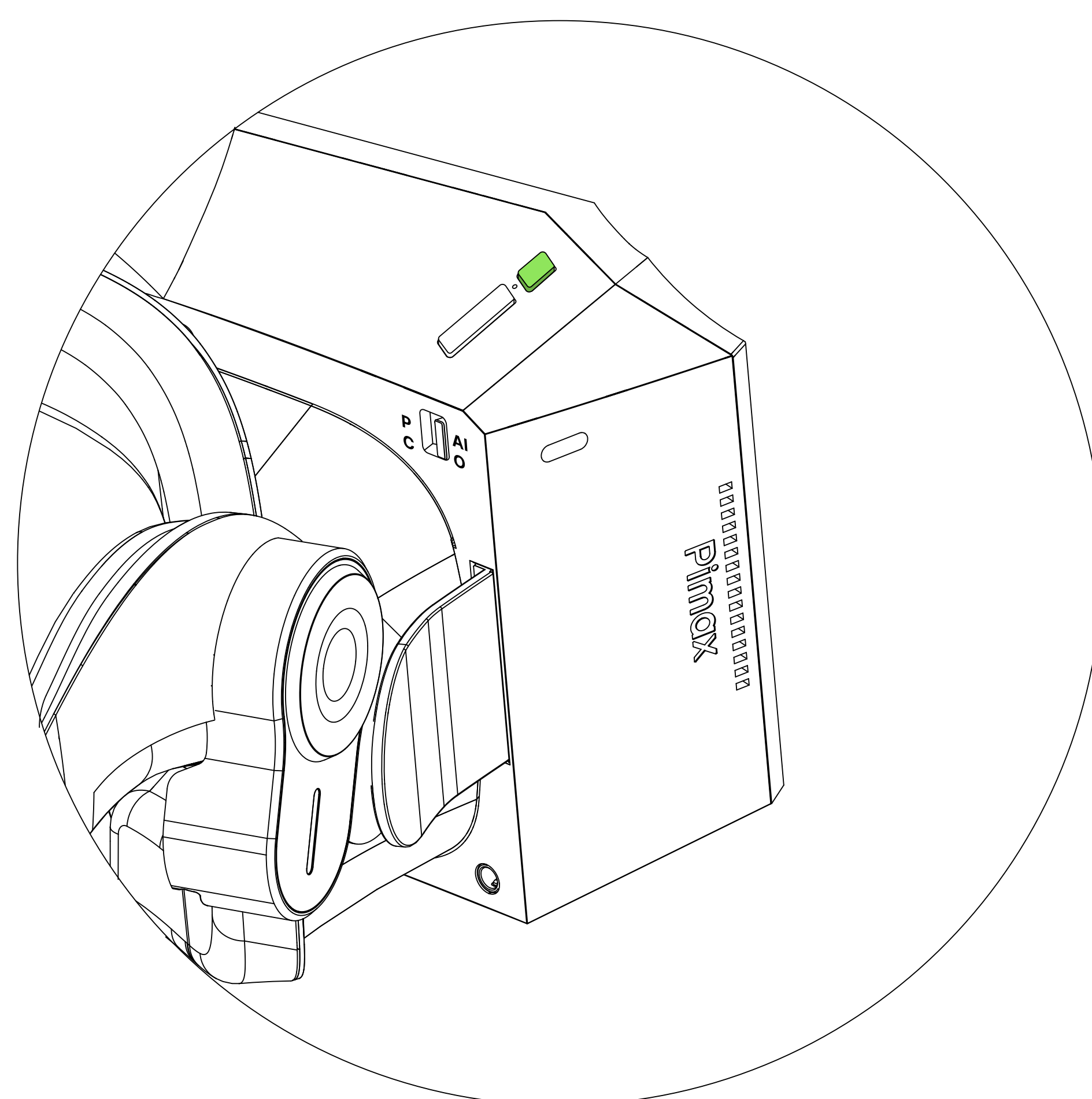

※ 首次开机需要较长时间加载，请静置头盔 10分钟 后再使用。

3.3.6. 戴上头盔

Step 1: 通过头盔后部的旋钮，将头盔的头箍放至最松处。

Step 2: 松开顶部第二根弹力绳绑带

Step 3: 将眼睛放在透镜前方，并调整至最舒适的位置

Step 4: 自动 IPD 会将瞳距调整到合适的位置

Step 5: 将头箍往下压至后脑勺，并收紧旋钮

Step 6: 调整头顶的弹力绳，让它能更好的支撑在头顶

⚠ 注意

1. 请勿强行移动镜片，以免造成电机损坏!
2. 请注意，不正确的IPD设置可能会导致视觉重影或眼睛疲劳。精确的IPD设置有助于获得清晰的图像，减少眼睛疲劳。

3.3.7. 产品部件详情说明 (AIO)

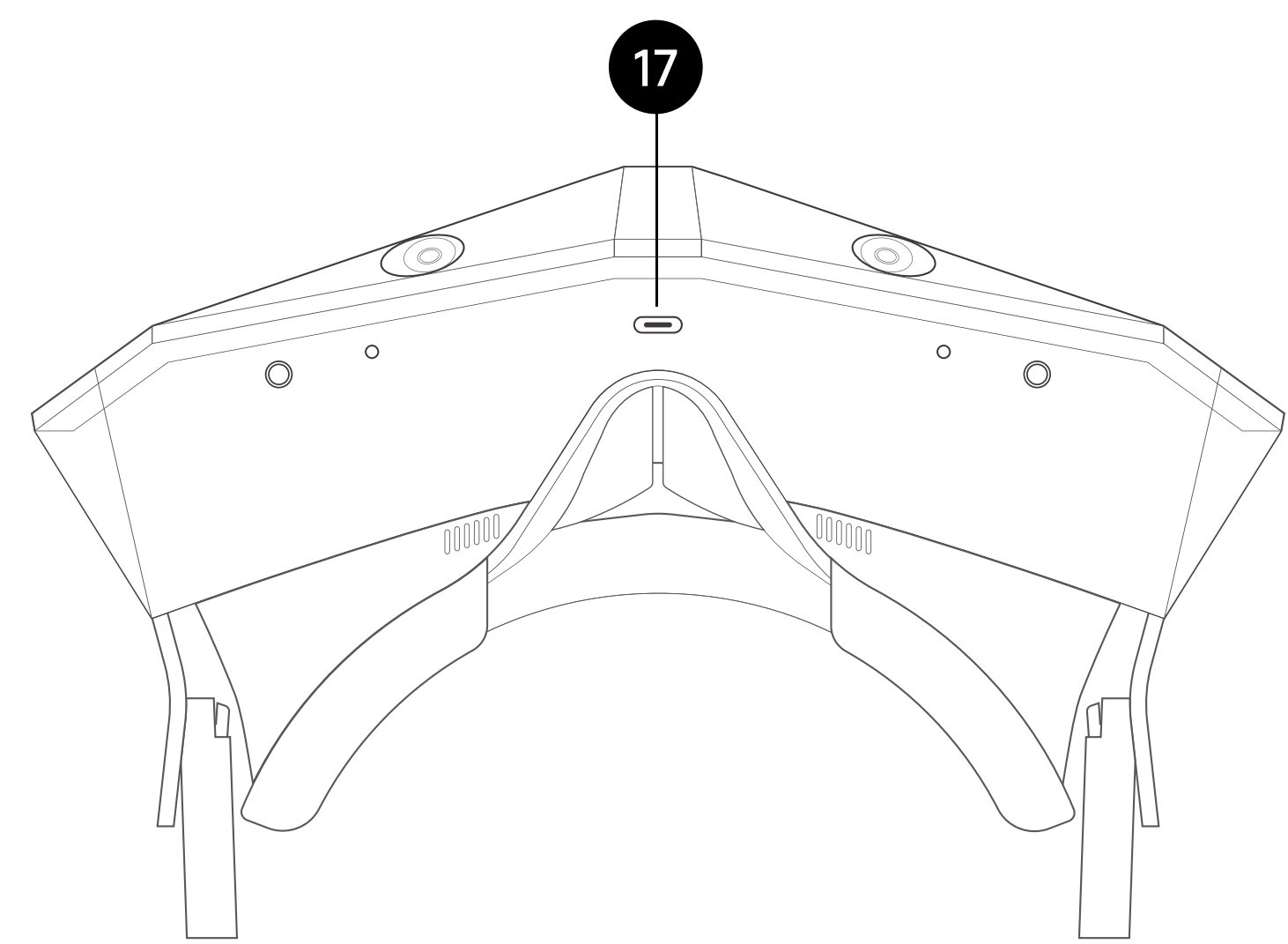
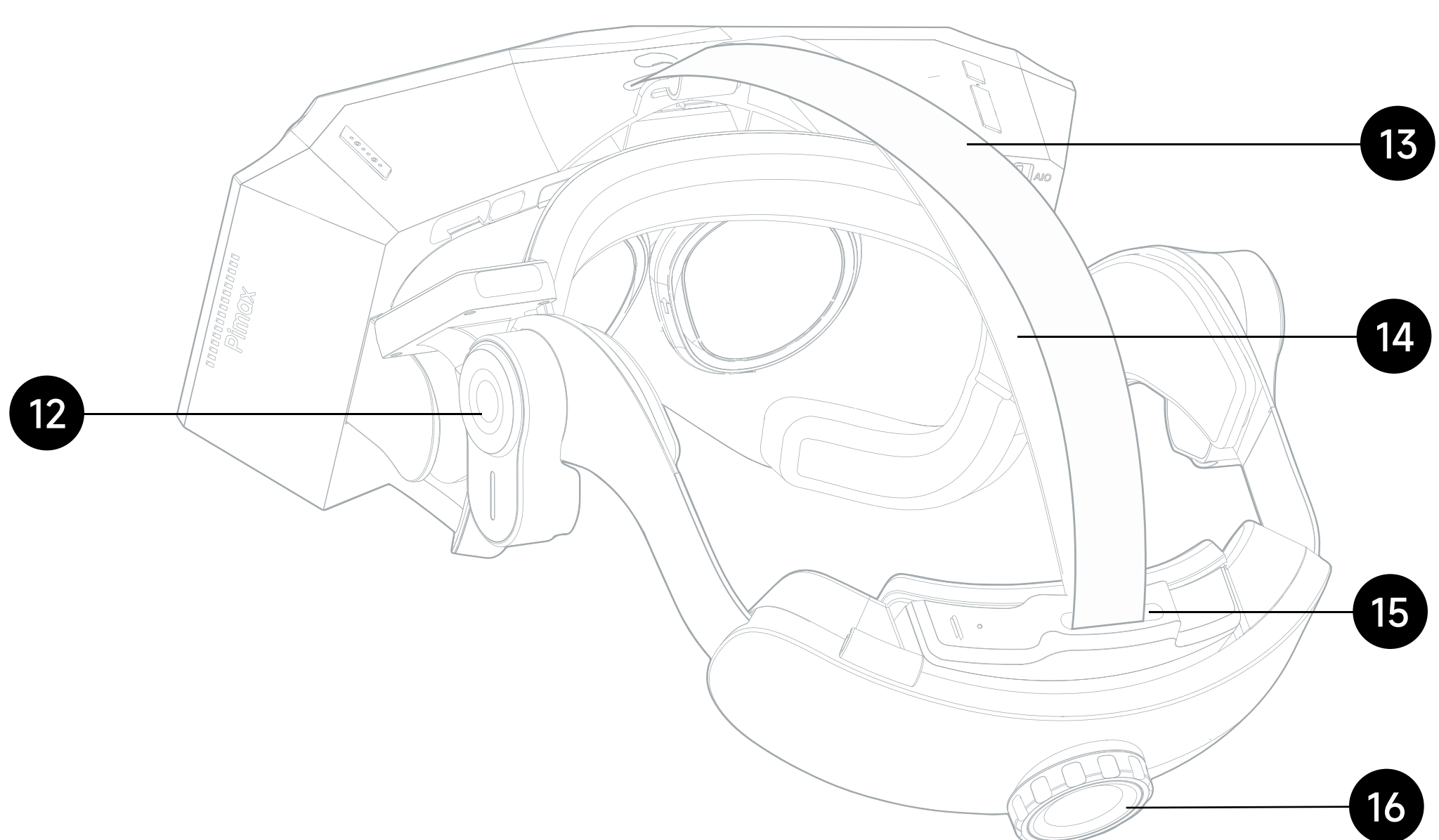
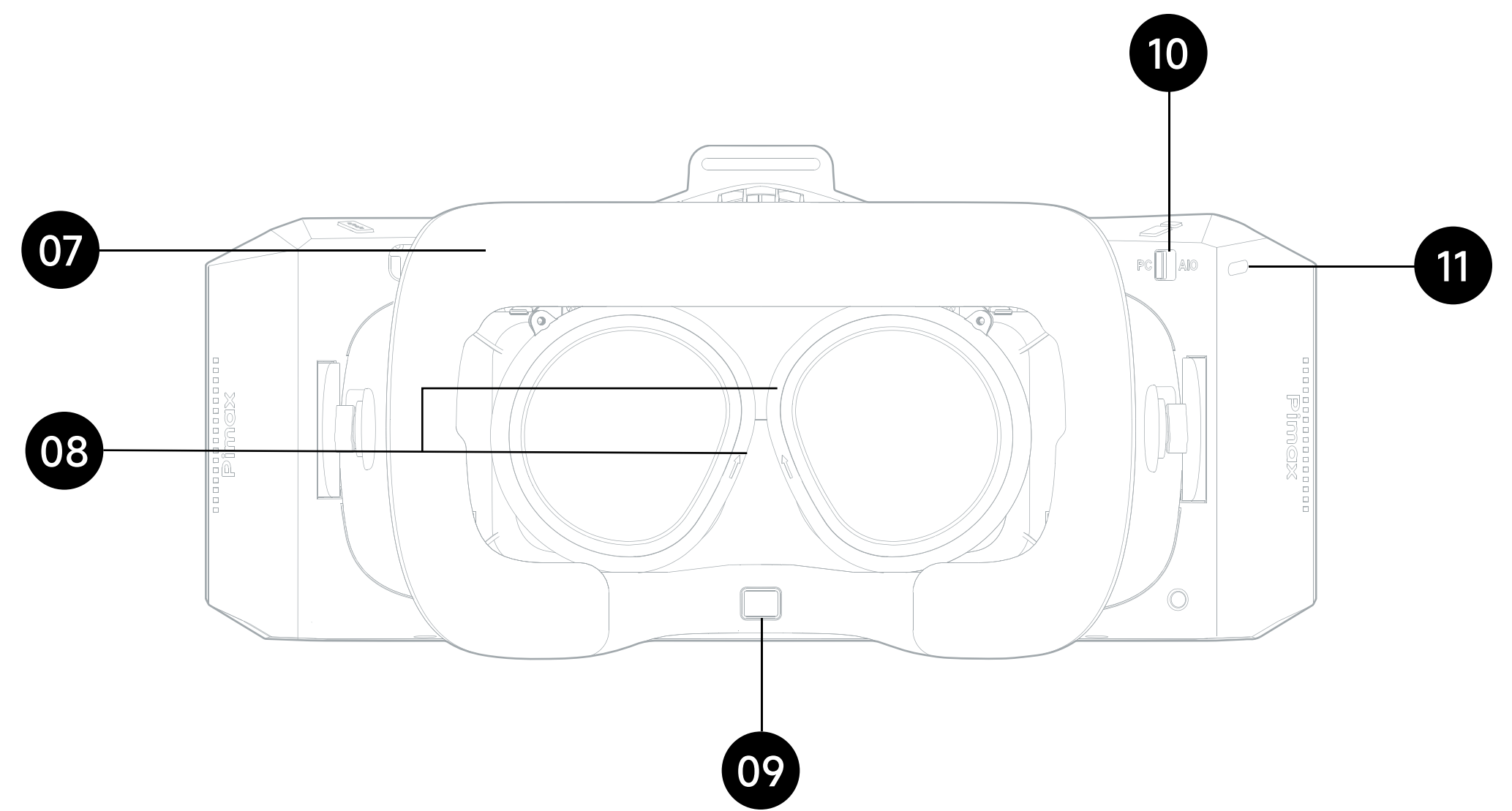
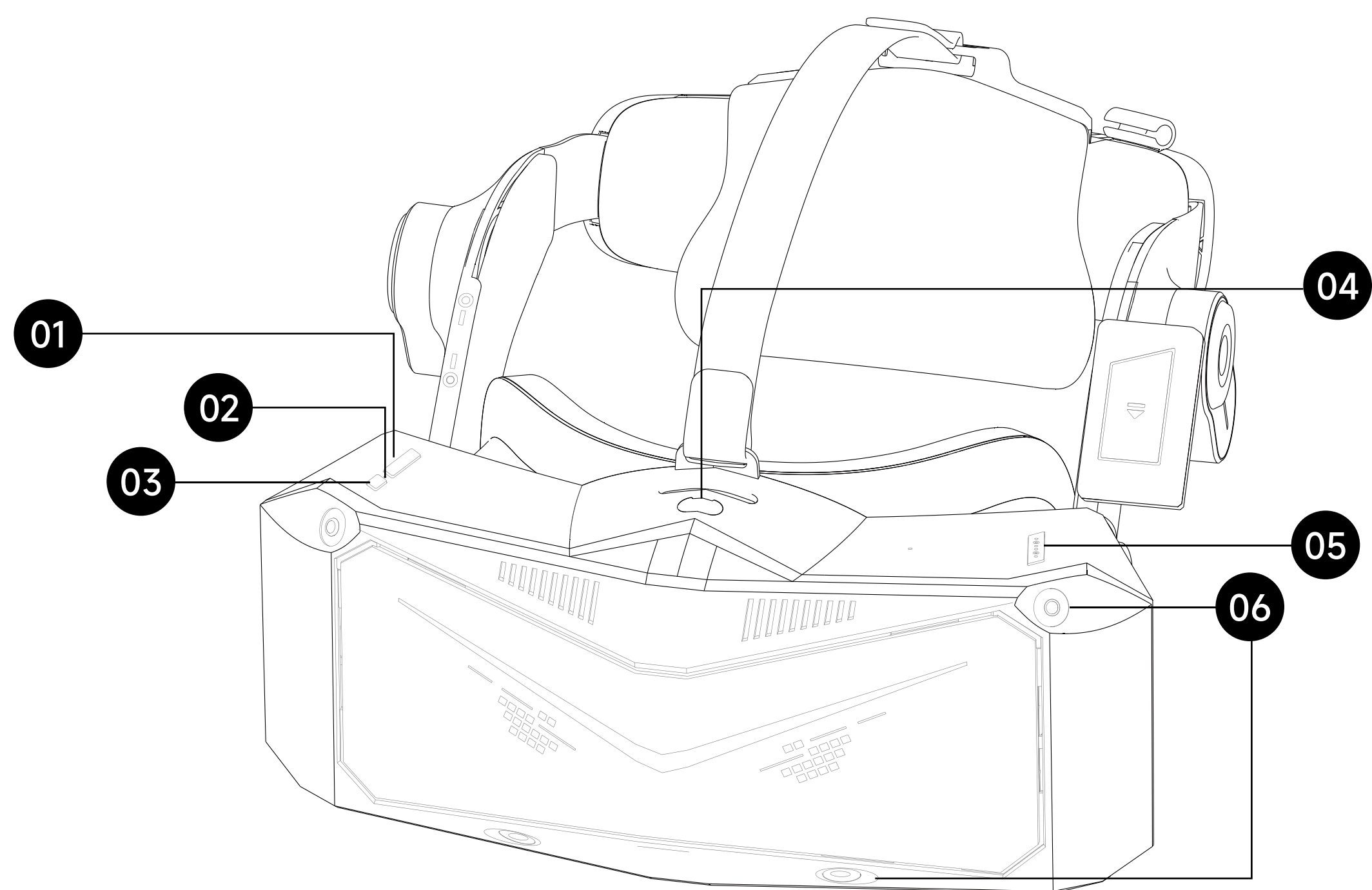

01. 音量键

02. 状态指示灯

03. 电源键

开机: 长按 2 秒;
关机: 长按 5 秒;
复位: 长按 10 秒;
休眠: 开机时, 短按。

04. Mini-HDMI 接口

60G 模组的接口

05. 瞳距调节键

06. 追踪摄像头

使用时请勿遮挡

07. 贴脸泡棉

08. 眼动追踪摄像头

使用时请勿遮挡

09. 距离传感器

佩戴头显后, 系统自动唤醒;
摘下头显后, 系统自动休眠。

10. PC/AIO 拨动开关

11. 侧边 USB-C 接口

用于给头盔充电和数据传输

12. 左右喇叭

可替换 DMAS 耳机

13. 顶部电源线

⚠警告: 请勿弯折、穿孔、拖拽

14. 顶部绑带

用于调节头顶压力

15. 电池仓

16. 绑带旋钮

17. 底部 USB-C 接口

用于连接如手势追踪等配件

头显状态指示灯

○ 灭灯: 待机 / 关机 / 断电

☀ 白灯闪烁: 头显开机(3s 后灭灯)

○ 白灯常亮: 充电完成

● 黄灯常亮: 更换电池(更换完成后灭灯或关机后灭灯)

● 红灯常亮: 低电量

● 蓝灯常亮: 充电中(插入 DP 线)

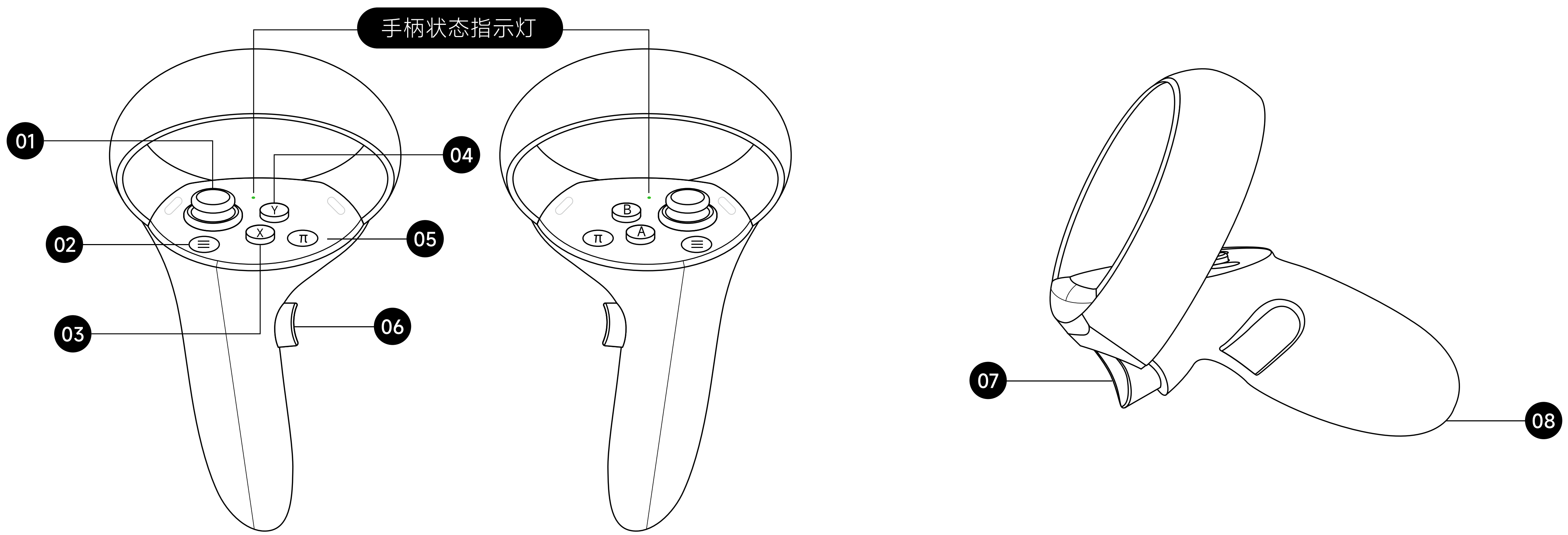

01. 摇杆

左右摇动：摇动翻页
按下：等同扳机键

02. 菜单键

单击：截屏
双击：录屏

03. X/A 键

单击：确认

04. Y/B 键

单击：返回

05. π 键

单击：重置视图
双击：唤起快捷菜单
长按(9s)：手柄复位/初始化，复位后 手柄震动1次，震动时长2s
短按(1s)：手柄开机/待机唤醒，同时 手柄连续震动2次，每次时长0.5s

06. 侧按键

按住：抓取

07. 扳机键

单击：同 A 键，确认

08. USB-C 接口

手柄充电口

手柄状态指示灯

○ 灭灯：已连接或关机

⦿ 红灯慢闪：低电量

⦿ 蓝灯呼吸：等待配对(60s 后灭灯)

● 绿灯长亮：已配对(30s 后灭灯)

● 红灯呼吸：充电中

● 蓝灯长亮：取消配对(60s 后灭灯)

○ 白灯长亮：充电完成

⦿ 白灯呼吸：固件升级

● 黄灯长亮：已配对未连接 (30s灭灯)

3.3.8. 操作说明

头控模式

未连接手柄的情况下，您可通过转动头部光标，并注视进行操作。

切换主控手柄射线

在主控菜单下，短按对应手柄的扳机键可以切换主控手柄的射线。

屏幕中心校正

戴着头盔直视前方，按住手柄 π 键 1 秒以上，进行屏幕中心的校正将菜单拉到当前视野朝向位置。

断开手柄

- 长按手柄 π 键 和 菜单键 4s, 直至手柄状态指示灯蓝灯亮起时即可松手, 此时手柄断开与头显的连接;
- 您无需刻意进行手柄关机操作, 当手柄闲置 5 分钟后, 手柄将自动进入低功耗模式;或满足以下状态之一时, 手柄会立刻进入低功耗模式省电:
 - ① 头显进入深度休眠时
 - ② 手柄取消配对时
 - ③ 头显关机时

添加新手柄

- 如需添加新手柄(头显最多可同时连接 1 对手柄, 即左右手柄各一只), 或解绑手柄后再次连接。
- 可进入“系统设置——设备——手柄”, 点击“配对”, 同时按住手柄“A 键 + B 键”/“X 键 + Y 键”4s 直至手柄震动即可松开, 手柄状态灯由蓝灯呼吸变为绿灯时, 配对完成。

头显休眠 / 唤醒

- 方式一: 摘下头显一段时间后, 系统自动休眠;戴上头显时, 系统自动唤醒。
- 方式二: 短按头显电源键也可以进行休眠或唤醒操作。



注意

头显休眠后唤醒, 可能会出现短时间位置偏移情况, 稍等数秒即可恢复。

手柄休眠 / 唤醒

休眠:

- ① 头显正常工作时, 手柄闲置 5 分钟后, 自动休眠。
- ② 或满足以下状态之一时, 手柄立刻休眠:
 1. 当头显深度休眠时;
 2. 手柄取消配对时;
 3. 头显关机时。

唤醒:

- ① 拿起或触碰手柄可自动唤醒
- ② 短按手柄任意键也可以唤醒

硬件复位

头显硬件复位

如果头盔出现短按电源键没有反应或头盔画面卡死等问题, 可以长按头盔电源键 10 秒以上重启头盔。

手柄硬件复位

如果手柄出现 home 键和任何按键均无反应或者头盔中虚拟手柄卡住不动的问题, 可以长按手柄的 π 键 9秒 对手柄进行重置。

近视用户配戴

本设备不具备近视调节功能, 头显可支持佩戴镜框宽度小于 150mm 的大多数标准眼镜。



注意

本产品虚拟的安全区域提醒功能, 不能完全保证您在设定好的区域中的安全, 请时刻注意周围的安全情况。

3.3.9. 固件升级

正常连接互联网状态下:

头盔固件升级:点击“设置”→“通用”→“系统版本”→“更新头显版本”

手柄固件升级:

点击“设置”→“手柄”→“更新”系统会自动检测软件与固件版本状态,如有新版本会提示更新。

注意

- 升级固件时, 头盔可与手柄单独升级
- 升级前, 请检查头盔和手柄的电量, 建议确保头盔电量三格及以上, 手柄电量超过两格及以上;
- 升级时请不要拔出 USB 线缆, 或者关闭电脑 / 头盔;
- 手柄升级过程中请勿取消配对。

4. 配件更换

4.1. 透镜更换

Step 1: 将透镜上的螺丝拧出。

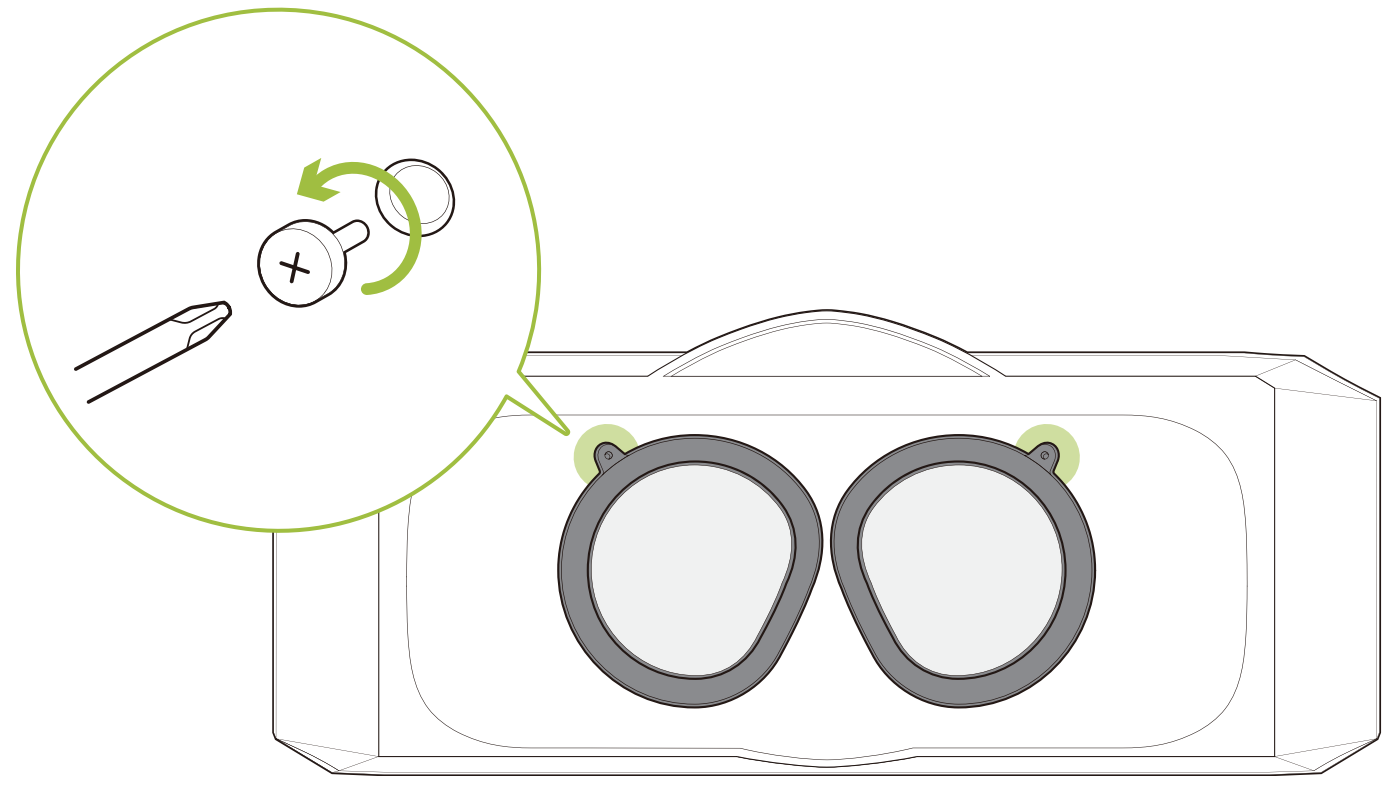

Step 2: 轻轻捏住透镜支架边缘，旋转透镜并取下。

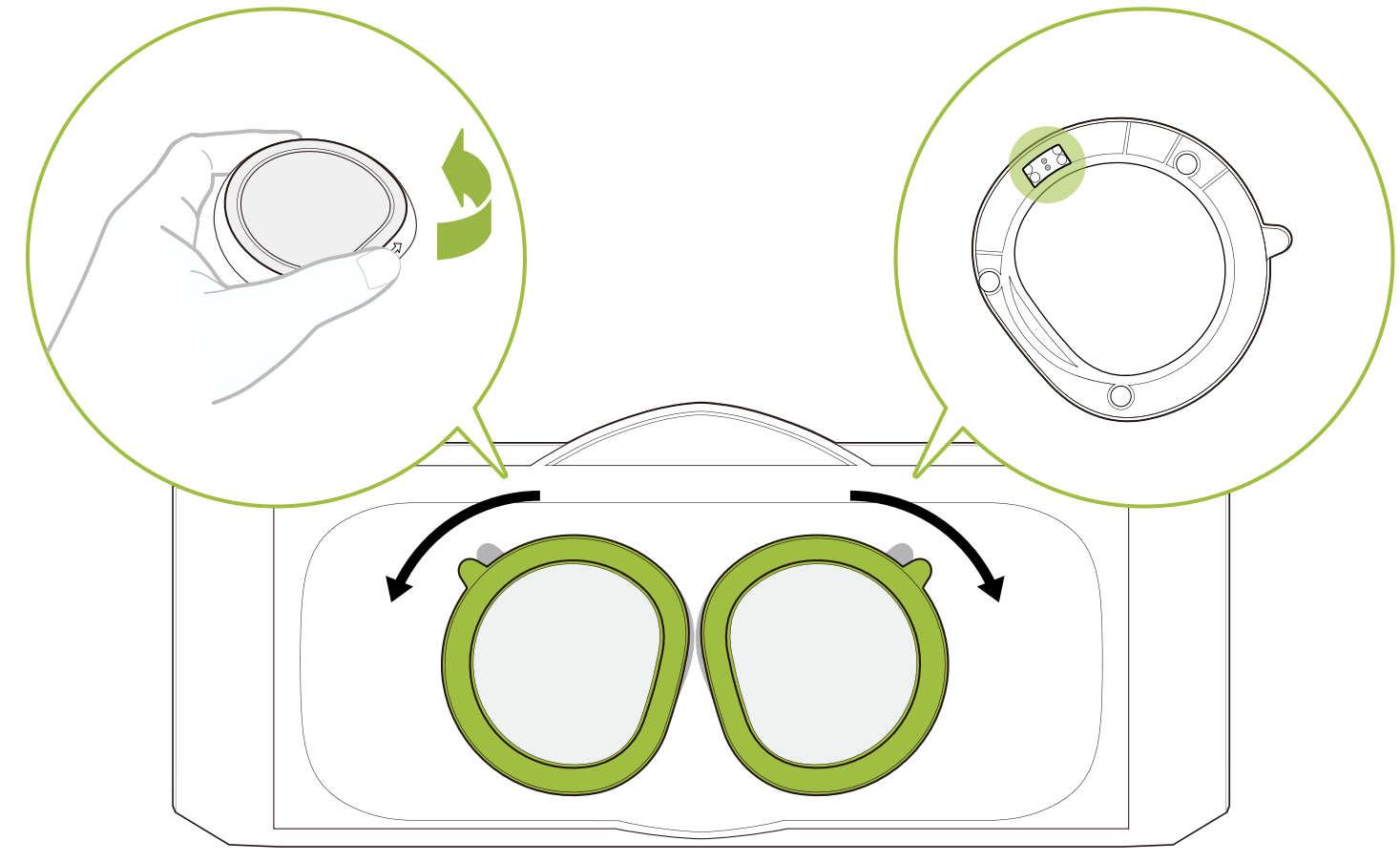

Step 3: 将要更换的透镜安装在镜筒上，并轻轻按压透镜支架边缘，确保安装位置吻合。

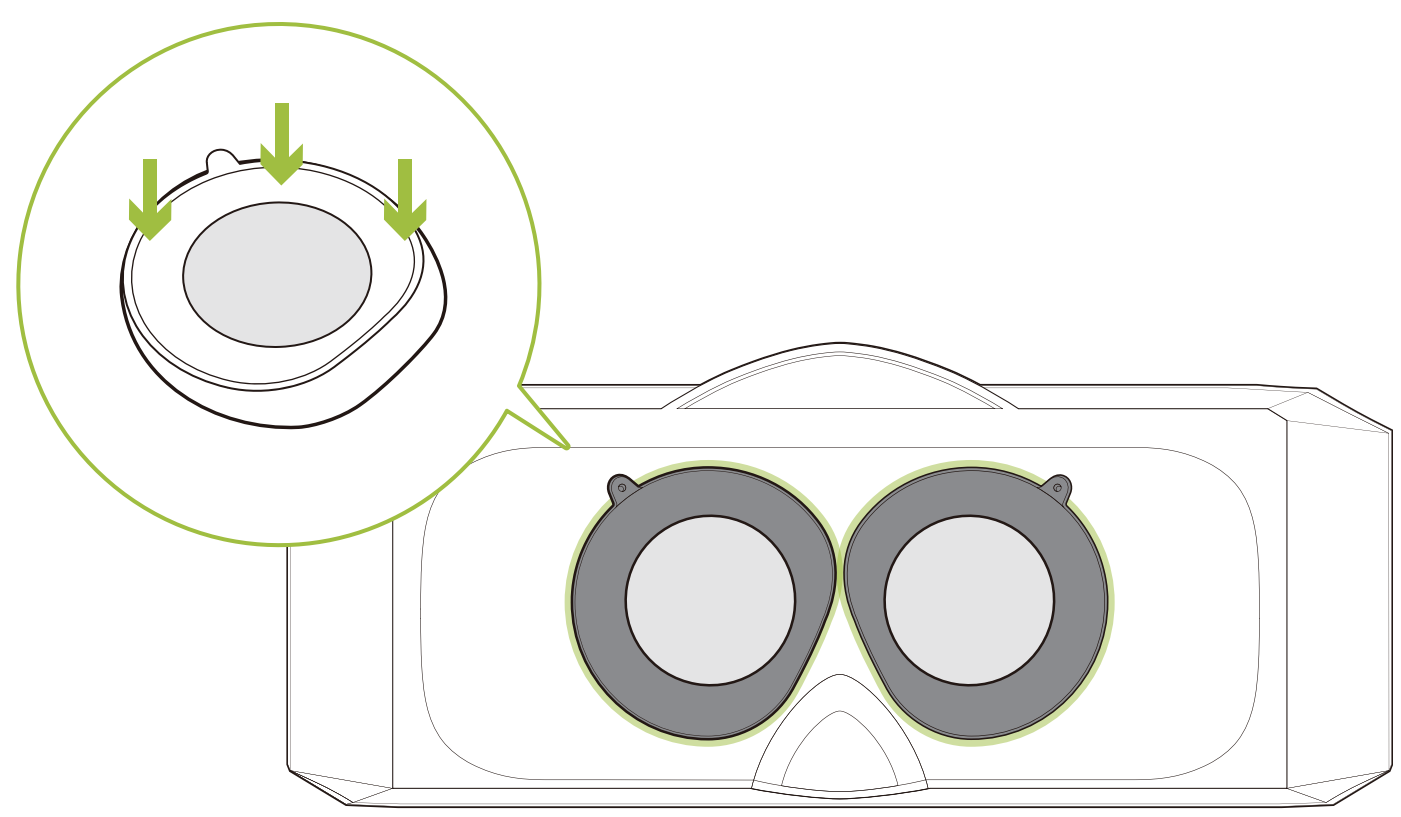

Step 4: 锁紧透镜螺丝。

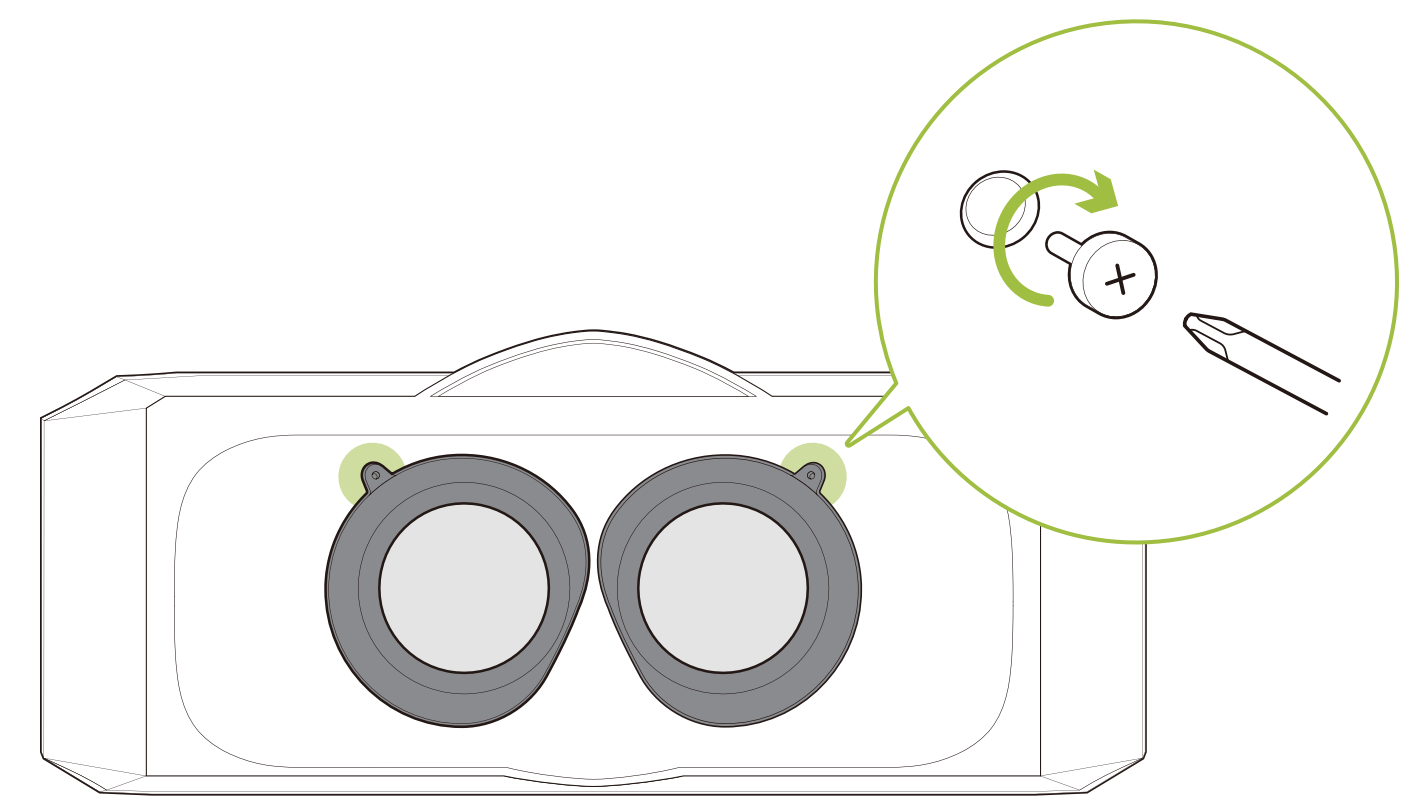

⚠ 注意

透镜更换时，需要将设备断开电源、DP 线连接并且佩戴防静电手套。

4.2. 前面板更换

Step 1: 取下前置面板。

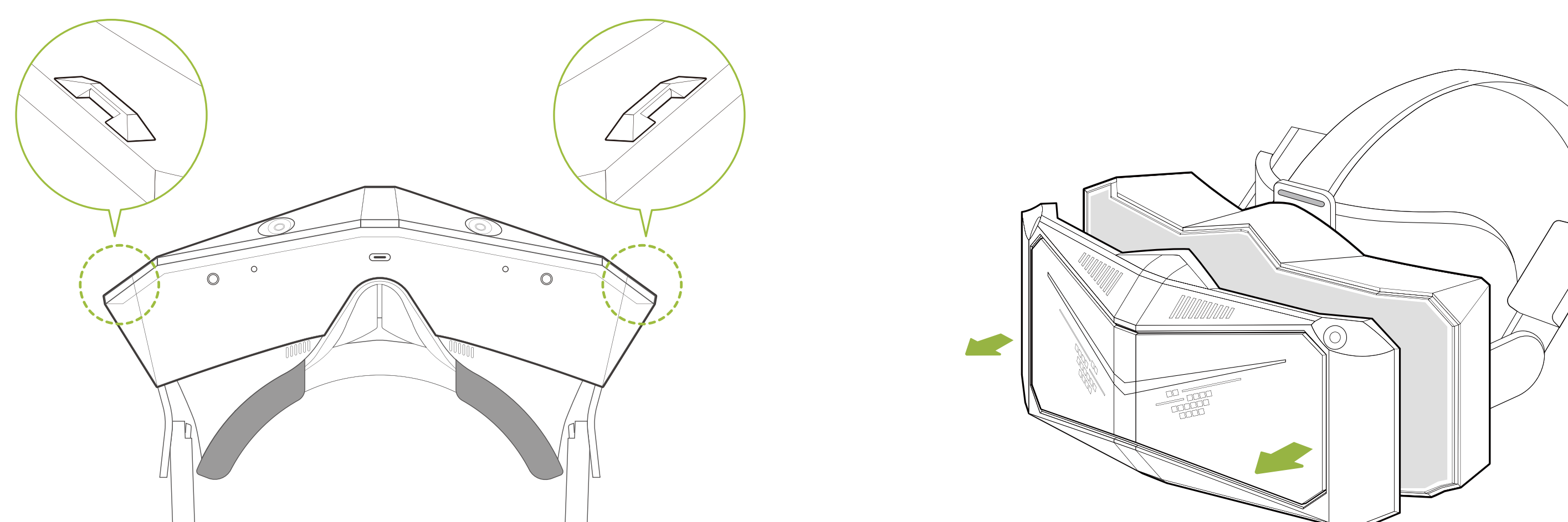

Step 2: 将要更换的面板按照接口安装并扣紧。

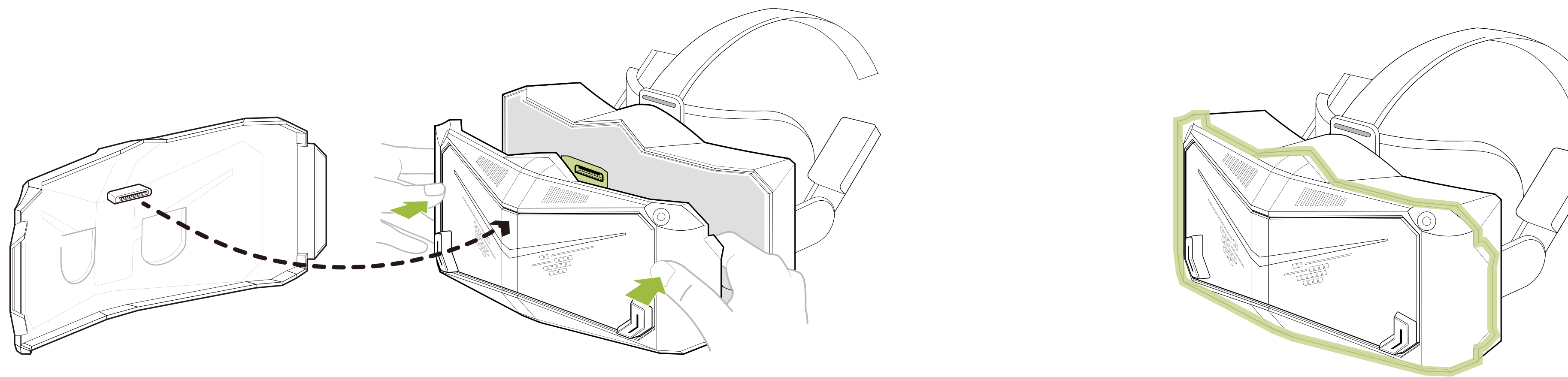

注意

前面板更换时，需要将设备断开电源、DP 线连接并且佩戴防静电手套。

4.3. 耳机更换

Step 1: 打开侧边泡棉。

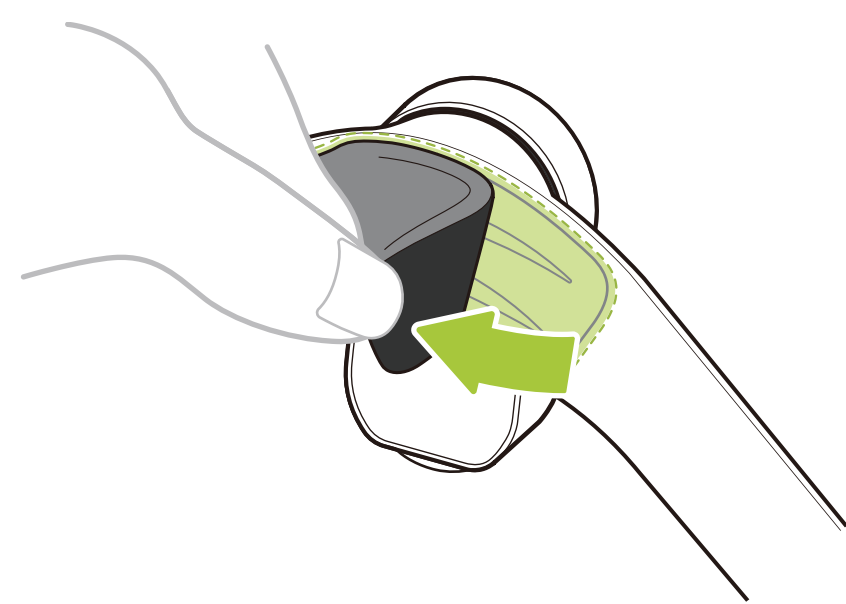

Step 2: 拧开耳机中间的固定螺丝。

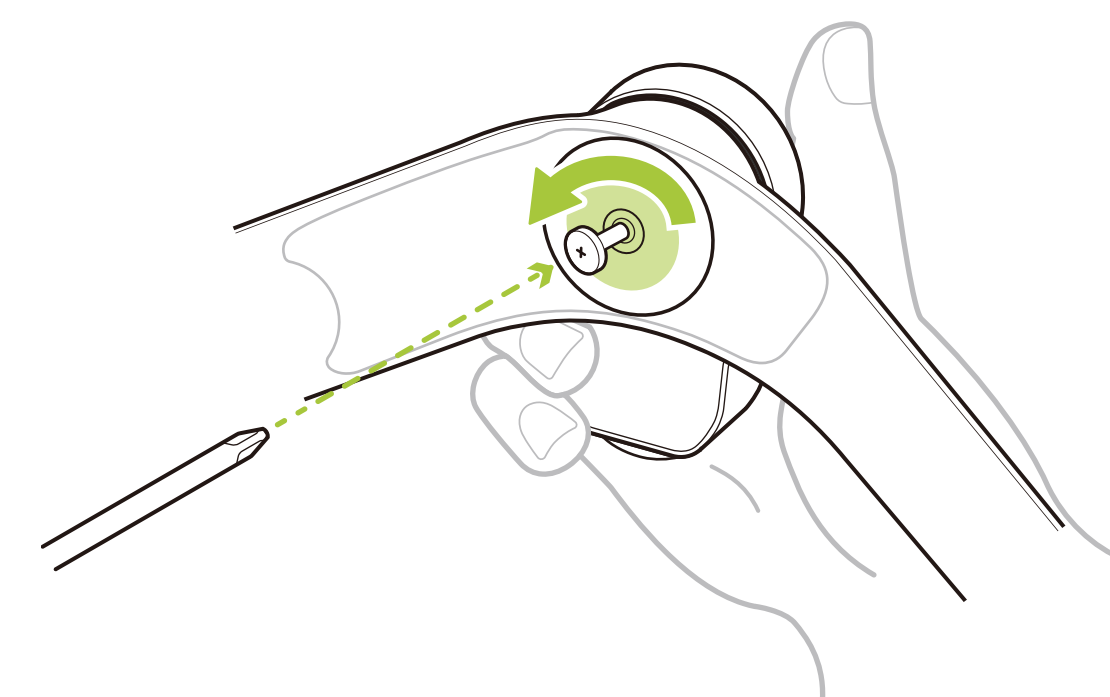

Step 3: 更换DMAS耳机，重新安装螺丝。

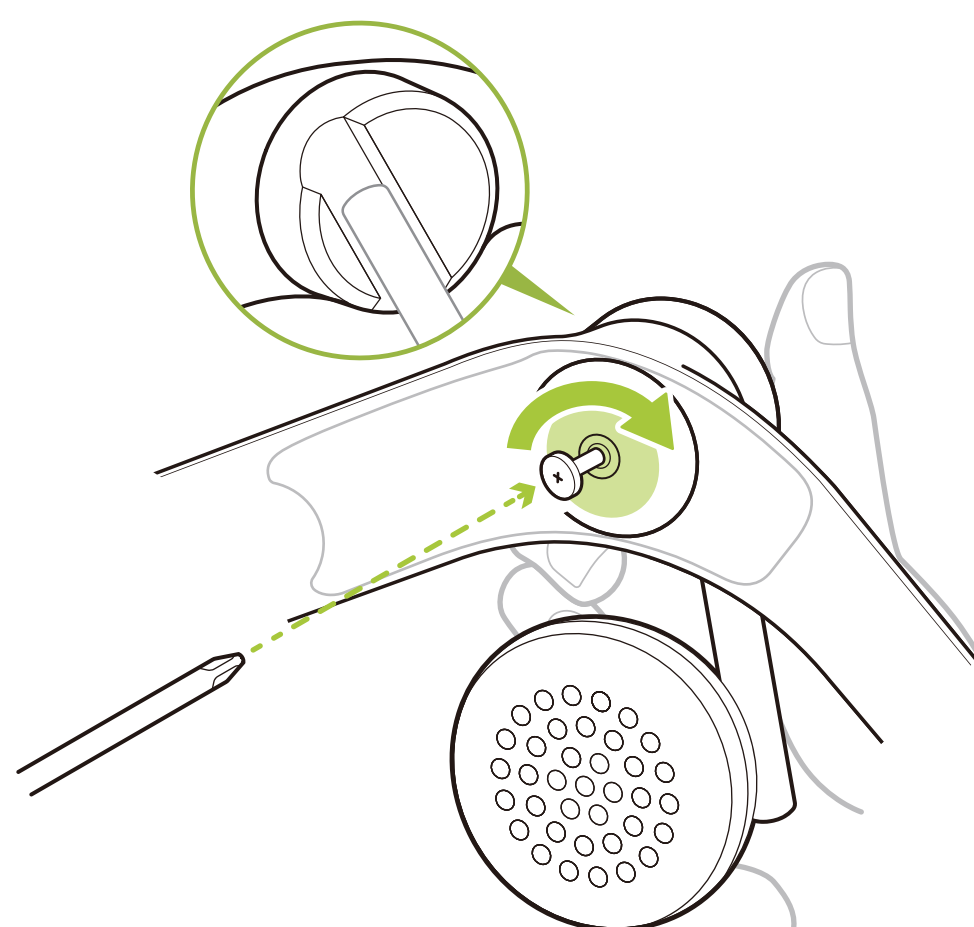

Step 4: 更换耳罩。

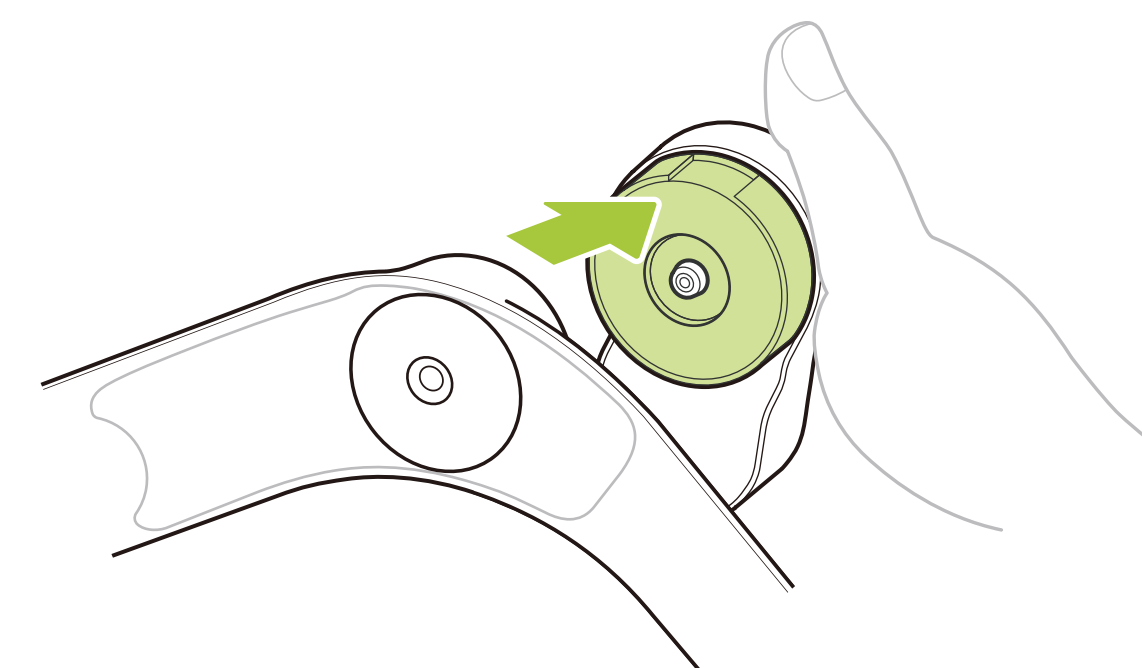

注意

耳机更换时，需要将设备断开电源、DP 线连接并且佩戴防静电手套。

5. 清洁头盔 / 产品护理

1. 贴脸泡棉清洁护理

请使用消毒湿巾（可含酒精成分）或者超细纤维干布蘸取少量 75% 浓度酒精轻轻擦拭与皮肤接触的表面及周边，直至表面轻微湿润并保持 5 分钟以上，然后自然晾干后使用（切勿阳光暴晒）。

注意

贴脸泡棉经多次清洁和消毒后会存在以下现象，不建议手洗或机洗，会加速以下问题发生，建议酌情更换新泡棉。

皮质 PU 泡棉：变色，表面产生粘性，贴脸舒适度下降；

布质泡棉：变色，表面起毛，质地变软，佩戴眼镜用户碰撞眼镜几率增加。

2. 头盔镜片护理

使用过程中或收纳时，请注意避免硬物触碰镜片，以免造成镜片划伤。

使用眼镜布蘸取少量清水或用不含酒精成分的消毒湿巾擦拭镜片。

注意

切勿使用酒精擦拭镜片，可能会导致镜片碎裂。

3. 头盔（除镜片、贴脸泡棉）、手柄及配件清洁

使用消毒湿巾（可含酒精成分）或者超细纤维干布蘸取少量 75% 浓度的酒精轻轻擦拭产品表面，直至表面湿润并保持 5 分钟以上，然后使用超细纤维干布将产品表面擦干即可。

注意

清洁时请避免产品本体进水。

6. 监管

在一体机模式下：你可以在头盔开机后的主菜单中“设置→通用→关于→监管”中查看本产品在所售地区的认证监管信息。

7. 安全警告

为降低人身伤害、不适或财产损失的风险，请确保头盔的所有用户在使用头盔之前仔细阅读以下警告。

使用头盔之前

舒适的虚拟现实体验需要不受损害的运动感和平衡感。如果您生病、疲倦、困倦、受酒精或药物影响、宿醉、消化问题、情绪压力或焦虑、感冒、流感、偏头痛或头痛，或一般感觉不适，请勿使用头盔，因为它可能会使您的病情恶化。如果您有任何损害您的视力或行动能力、怀孕或年老、患有心脏或其他严重疾病、或患有癫痫发作、偏头痛或精神疾病的情况，请在使用头盔之前咨询医生。

安全环境

Pimax Crystal 头盔产生的身临其境的虚拟现实体验，可能会分散您的注意力，使您难以看到您的实际环境。

- 使用头盔之前，请清除该区域的障碍物和危险、人员、家具和任何其他可能妨碍您自由移动的物品。此外，请检查您的上方和周围是否有足够的空间，以便您在使用头盔时可以伸展手臂。
- 请记住，您看到的任何虚拟对象都不存在于真实环境中，它们的大小和位置也不是真实的。不要试图坐在或站在虚拟物体上或将其用作支撑。
- 请注意可能位于虚拟对象后面的任何真实对象。
- 切勿在需要注意的情况下使用头盔，例如在步行、骑自行车或开车时。请勿在移动的车辆中使用头盔。
- 请记住，当您使用头盔时，您可能不知道有人进入该区域。
- 请勿在墙壁、楼梯、阳台、窗户、敞开的门口、低矮的天花板、吊扇、灯具、易碎物品、明火、热源或任何其他可能碰撞或撞倒的物品附近使用头盔。
- 请记住电缆和电源线的位置，以免在使用头盔时踩到、绊倒或拉扯它们。请勿猛拉、打结或弯曲电缆或电线。
- 请勿在使用头盔时处理尖锐或其他危险物品。

不适

使用头盔时，有些人可能会出现眼睛干涩、眼睛疲劳、眼睛或肌肉抽搐、不自主运动、视力改变、模糊或复视，或其他视觉异常、头晕、头晕、迷失方向、头部或眼睛不适或疼痛、头痛、平衡障碍、手眼协调障碍、出汗过多、唾液增多、恶心、疲劳、意识丧失或癫痫发作等晕车症状。

当您开始使用头盔时，请保持您的第一次使用较短时间并定期休息。如果您感到不适，请停止使用头盔并在症状结束后继续使用。在您完全从任何症状中恢复之前，请勿驾驶、操作机器或从事其他对视觉或体力要求较高的活动。如果您无法清晰舒适地看到虚拟物体，请考虑咨询医生。

过度使用

使用头盔时要定期休息。长时间使用可能会影响您的手眼协调或平衡，并可能导致其他负面影响。

重复性压力伤害

在舒适的位置使用头盔。握住头盔或按下头盔按钮时请勿过度用力。如果您感到刺痛、麻木、灼热、僵硬、悸动或其他不适，请停止使用头盔并休息，直到您完全从任何症状中恢复过来。如果您继续出现这些症状，请咨询医生。

对医疗设备的干扰

头盔可能会发射无线电波，这会影响附近电子设备的运行，包括心脏起搏器、助听器和除颤器。如果您使用起搏器或其他植入式医疗设备，请勿在未咨询医生或医疗设备制造商的情况下使用头盔。在头盔和您的医疗设备之间保持安全距离，如果您发现对您的医疗设备有任何干扰，请停止使用头盔。

听力损失

过度暴露于响亮的声音会导致听力受损。将头盔与耳机一起使用时，从低音量开始，并在需要时缓慢提高音量。不要将音量调得太高。

1. 符号  ；
2. “高声压”或等效措辞；
3. “听力受损风险”或等效措辞；
4. “不要长时间高音量聆听”或等效措辞。

癫痫发作

有些人可能会出现严重的头晕、昏厥、癫痫发作或由闪光、模式或暴露于眼动仪的红外光源引发的昏迷，即使他们没有这些情况的病史。如果您遇到任何这些症状，请停止使用头盔并咨询医生。如果您以前有这些症状的病史，请在使用头盔之前咨询医生。为减少癫痫发作的可能性，如果您累了，请勿使用头盔。

没有眼睛保护

Pimax Crystal 头戴式头盔不提供针对冲击、碎屑、化学品、紫外线、其他有害光、颗粒、弹丸或其他物理危害的眼睛保护。

电击

请勿尝试拆卸、打开、维修或改装头盔或电源装置，因为这可能导致触电或其他危险，并可能损坏头盔或电源装置。

8. 电池安全

- 本产品头盔含有锂离子聚合物电池，手柄含有干电池。请勿将金属物导体与电池两极对接、或接触电池的端点，以免导致电池短路，以及因电池过热而引起的烧伤等身体伤害。
- 请勿将电池暴露在高温处或发热设备的周围，如日照、暖炉、微波炉、烤箱或热水器等。电池过热可能引起爆炸。
- 请勿拆解或改装电池、插入异物、或浸入水或其它液体中，以免引起电池漏液过热、起火或爆炸。
- 如果电池漏液，请勿使皮肤或眼睛接触到漏出的液体。
- 若接触到皮肤或眼睛上，请立即用清水冲洗，并到医院进行医疗处理。
- 请勿跌落、挤压或穿刺电池。避免让电池遭受外部大的压力，从而导致电池内部短路和过热。
- 当设备的待机时间明显比正常时间短时，请联系 Pimax 客户服务中心更换电池。
- 该设备配有可更换电池，请使用 Pimax 标准电池替换，自行更换错误型号电池可能有爆炸危险。

※ 请勿自行拆卸、更换、维修设备，否则会失去保修资格。如您需要维修服务，请与客服联系或到 Pimax 授权的服务商处进行维修。

- 如果电池被更换为不正确的类型则存在爆炸的风险。根据说明处理废弃电池。

注意

不要用不正确的类型替换电池。
不要将电池丢弃到火中或热烤箱中，或机械压碎或剪切电池，这可能导致爆炸。
不要将电池放在极高温度的环境中，这可能导致爆炸或可燃液体或气体泄漏。
不要让电池承受极低的气压，这可能导致爆炸或可燃液体或气体泄漏。
不要在高海拔低气压环境中使用。
不要在极高或极低温度下使用。

9. 保修条例

Pimax将按照《中华人民共和国民法典》、《消费者权益保护法》等法律法规的规定为一般普通消费者提供质保售后服务。”

详细售后条例参考：<https://cn.pimax.com/return-refund/>

⚠ 重要提示

以下情况不属于三包范围

- 未按本产品说明书的要求使用、维护、保管而造成损坏的;
- 除本产品以外的赠品和包装盒;
- 未经授权服务者的拆机、改动、维修造成的损坏;
- 火灾、水灾、雷击等不可抗力造成的损坏;
- 已超过三包有效期。